

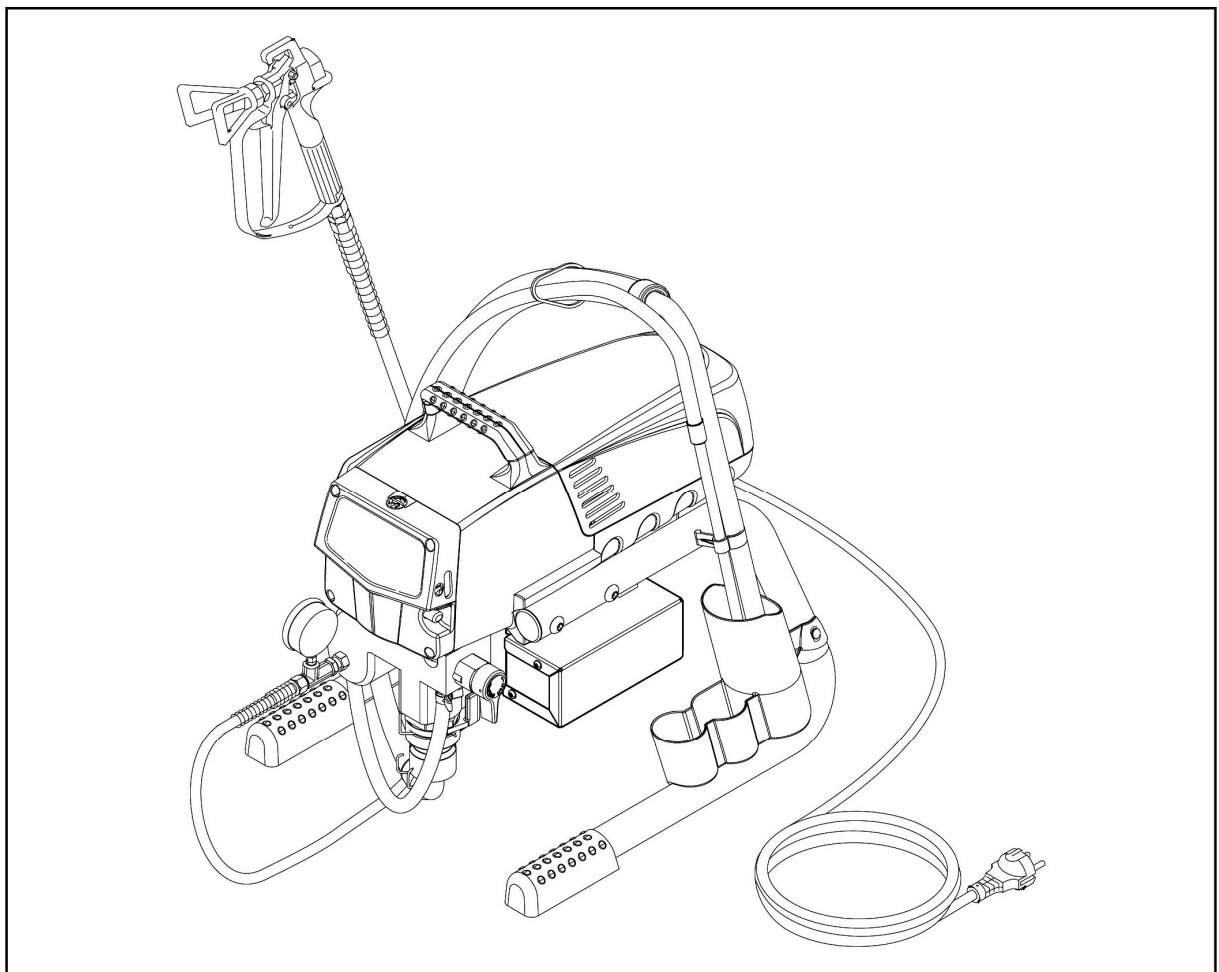

INSTRUKCJA OBSŁUGI
WYSOKOCIŚNIENIOWY AGREGAT
NATRYSKOWY AIRLESS
PS 3.21



PUT „WAGNER-SERVICE”
ul. E. Imieli 14, 41-605 Świętochłowice
tel. (032)3463700, fax (032) 241-42-51
serwis (0-32) 3463717

OSTRZEŻENIE

Uwaga: urządzenia typu AIRLESS sprężają materiał natryskowy do bardzo wysokich ciśnień. Niebezpieczeństwo zranienia poprzez iniekcję.

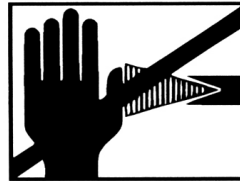
**Niebezpieczeństwo**

Nie wkładać palców, ręki lub innej części ciała w obręb strumienia natryskowego. Nie kierować strumienia natryskowego na siebie, inne osoby lub zwierzęta, gdyż może to spowodować znaczne obrażenia.

Nie używać pistoletu bez ochronnika zabezpieczającego przed przypadkowym włożeniem ręki w pobliże otworu dyszy pistoletu!

W przypadku uszkodzenia skóry strumieniem materiału natryskowego lub rozpuszczalnika natychmiast odwieźć osobę poszkodowaną do lekarza celem udzielenia jej fachowej pomocy medycznej. Poinformować lekarza o rodzaju stosowanego materiału natryskowego lub rozpuszczalnika.

Przed każdym uruchomieniem należy przestrzegać następujących zasad:

1. Sprzęt niesprawny nie może być używany.
2. Zabezpieczyć pistolet dźwignią przed przypadkowym naciśnięciem języka spustowego.
3. Podłączyć skuteczne uziemienie.
4. Sprawdzić dopuszczalne ciśnienie pracy dla węża, pistoletu i innego osprzętu.
5. Sprawdzić wszystkie połączenia na szczelność.

Ściśle przestrzegać wskazówek dotyczących regularnego czyszczenia i konserwacji urządzenia.

Przed rozpoczęciem pracy i przed każdą przerwą w pracy przestrzegać poniższych zasad:

1. Odciążyć z ciśnienia wąż i pistolet.
2. Zabezpieczyć pistolet, przesuważąc dźwignię w pozycję uniemożliwiającą naciśnięcie języka spustowego pistoletu.
3. Wyłączyć agregat.

PRZESTRZEGAJ PRZEPISÓW BEZPIECZEŃSTWA!

SPIS TREŚCI

	Str.
1. Zasady bezpiecznego użytkowania agregatów w systemie natrysku AIRLESS	5
1.1 Wskazówki do uziemienia	10
2. Przegląd zastosowania	11
2.1 Obszary zastosowania	11
2.2 Stosowane materiały natryskowe	11
3. Opis urządzenia	12
3.1 Opis systemu AIRLESS	12
3.2 Funkcje urządzenia	13
3.3 Opis do rys. poglądowego PS 3.21	13
3.4 Rys. poglądowy PS 3.21	14
3.5 Dane techniczne PS 3.21	14
3.6 Transport samochodowy	15
4. Uruchomienie	15
4.1 Wąż wysokociśnieniowy, pistolet i olej smarujący	15
4.2 Wskaźniki układu sterowania	16
4.3 Ustawienia regulatora ciśnienia	18
4.4 Przyłączenie do zasilania	18
4.3 Rozkonserwowanie przed pierwszym użyciem	18
4.4 Uruchomienie urządzenia z materiałem natryskowym	19
5. Technika natrysku	20
6. Użytkowanie węży wysokociśnieniowych	21
6.1 Wąż wysokociśnieniowy	21
7. Przerwa w pracy	21
8. Czyszczenie urządzenia (wyłączenie z pracy)	22
8.1 Czyszczenie urządzenia z zewnątrz	23
8.2 Filtr układu ssącego	23

8.3 Czyszczenie filtra wysokiego ciśnienia	23
8.4 Czyszczenie pistoletu AIRLESS	24
9. Pomoc przy zakłóceniach	25
10. Obsługa	27
10.1 Obsługa ogólna	27
10.2 Wąż wysokociśnieniowy	27
11. Naprawa urządzenia	27
11.1 Zawór odciążający	27
11.2 Zawór ssący i wylotowy	28
11.3 Uszczelniacze	29
11.4 Schemat połączeń PS 3.21	31
12. Suplement.	32
12.1 Wybór dysz	32
12.2 Obsługa i czyszczenie dysz Airless	32
12.3 Akcesoria do pistoletu	33
12.4 Tabela dysz AIRLESS	34
12.5 System grzewczy TempSpray	35
12.6 Zestawy czyszczące	36
Lista części zamiennych PS 3.21	38
Akcesoria	38
Grupa główna	40
Zespół napędu	42
Zespół bloku farby	43
Podstawa	45
Układ ssący	46
Wskazówki utylizacji	46
Deklaracja zgodności	47

1. Zasady bezpiecznego użytkowania agregatów w systemie natrysku AIRLESS

Niniejsza instrukcja obsługi zawiera informacje, do których musi się stosować użytkownik urządzenia. Szczególnie należy stosować się do wskazówek zawartych w akapitach oznaczonych specjalnymi symbolami.



Ten symbol oznacza potencjalne niebezpieczeństwo mogące doprowadzić do śmierci lub ciężkich urazów ciała. Obok tego symbolu znajdują się szczególnie ważne wskazówki bezpieczeństwa.



Ten symbol oznacza potencjalne niebezpieczeństwo dla użytkownika lub urządzenia. Pod tym symbolem znajdują się ważne wskazówki pozwalające uniknąć niebezpieczeństwa dla obsługi i urządzenia.



Symbol niebezpieczeństwa oznaczający specyficzne niebezpieczeństwo mogące wystąpić przy wykonywaniu zadania. Przestrzegać bezwarunkowo wskazówek bezpieczeństwa.



Wskazówki zawierające ważne informacje, których bezwzględnie należy przestrzegać.



Niebezpieczeństwo; obrażenia spowodowane przez strumień natryskowy. Ciecze będące pod ciśnieniem wytwarzanym przez ten agregat mogą przy nieostrożnym obchodzeniu się spowodować iniekcję do ciała i w konsekwencji doprowadzić do obrażeń mogących się skończyć amputacją części ciała.



Obrażenia poprzez iniekcję cieczy do ciała obsługującego przy nieostrożnym obchodzeniu się z agregatem. W konsekwencji doprowadzić mogą do amputacji części ciała. Koniecznie zasięgnąć porady lekarza.

Maksymalne ciśnienie pracy agregatu na dyszy pistoletu osiąga wartość 214 barów (21,4 MPa)

Wskazówki bezpieczeństwa:



- Nie kierować strumienia natryskowego w kierunku osób.



- Nie wkładać ręki lub innej części ciała w strumień natryskowy. Nie tamować nieszczelności węża palcami.

- Nie zakrywać dyszy natryskowej palcem lub ręką. Rękawice ochronne nie są zabezpieczeniem przed iniekcją materiału natryskowego.



0 bar

- Przed każdymi pracami obsługowymi przy urządzeniu, wymianie dysz, czyszczeniu zawsze zaryglować pistolet, wyłączyć pompę i odciążyć układ z ciśnienia. Po wyłączeniu silnika agregat dalej jest pod ciśnieniem. Odciążyć układ z ciśnienia przy pomocy zaworu odciążającego.



- Zawsze przed prowadzeniem prac malarskich założyć do pistoletu dyszę. Stosować osłonę dyszy natryskowej w którą wyposażona jest obsada dyszy.

- Nie używać pistoletu bez sprawnego spustu lub rygla zabezpieczającego.
- Dyszę wyjmować z obsady tylko po odciążeniu układu z ciśnienia roboczego.



- Nieszczelności węży mogą pojawić się przy ich załamywaniu, zaginaniu, przecięciu lub innym niewłaściwym użyciu. Przez te nieszczelności może dojść do iniekcji farby do ciała obsługującego. Sprawdzać węże przed ich użyciem.
- Wszystkie stosowane akcesoria i inny osprzęt musi odpowiadać maksymalnemu ciśnieniu pracy urządzenia. W szczególności są to dysze, pistolety, węże materiałowe oraz przedłużki dysz.

Wskazówki dla lekarza: Obrażenia spowodowane przez iniekcje farby są szczególnie



traumatyczne. Należy możliwie jak najszybciej na nie zareagować. Brak reakcji w pierwszym rzędzie prowadzi do zatrucia toksycznymi składnikami materiału.

Toksyczność farb i lakierów odgrywa pierwszorzędną rolę w przypadku ich iniekcji i dostaniu się do krwioobiegu. Sensowna jest konsultacja z chirurgiem ortopedą lub chirurgiem plastycznym.

Niebezpieczeństwo: zagrożenie wybuchem lub pożarem. Materiały malarskie zawierają



rozpuszczalniki, które mogą ulec zapłonowi lub eksplozji. Takie zdarzenia mogą prowadzić do obrażeń ciała lub uszkodzenia urządzenia.

Wskazówki bezpieczeństwa:

- Dzięki dobrej wentylacji miejsca pracy nie dochodzi do gromadzenia się niebezpiecznych oparów i gazów.



- W obszarze pracy urządzenia nie używać otwartego ognia, urządzeń elektrycznych bez zabezpieczeń Ex. Unikać możliwości zaiskrzenia przez załączanie sprzętu do gniazdka. Stosować zabezpieczenia ochronne.

- Agregat myć pod niskim ciśnieniem, przy wyjętej dyszy z pistoletu wykorzystując osobny zbiornik na odpady. Zbiornik na odpady dobrze uziemić w celu uniknięcia przeskoku iskry. Pistolet oprzeć pewnie o brzeg zbiornika i myć tryskając na jego ścianki.
- Tworzywa sztuczne łatwo ulegają naładowaniu elektrostatycznemu. Nie stosować folii do zabezpieczania miejsca pracy. Przy pracy z łatwopalnymi materiałami nie stosować tworzyw sztucznych do wykładania i zabezpieczania posadzek, ścian czy detali.



- Nie palić w miejscu pracy.
- W obrębie miejsca pracy powinny znajdować się sprawne gaśnice.
- Agregat powinien znajdować się w odległości ok. 6 m (20 kroków) od ściany natryskowej, w dobrze wentylowanym pomieszczeniu. W przypadku



konieczności stosować węże przedłużające. Łatwopalne opary są dużo cięższe od powietrza. Zatem szczególnie dobrze powinny być wentylowane przestrzenie na d podłogą. Pompa zawiera części mogące wywołać łuk świetlny, który z kolei może być źródłem zapłonu oparów.



- Należy bezwzględnie uziemić wszystkie elementy w obrębie miejsca pracy, szczególnie malowane detale i agregat w celu uniknięcia przeskoku iskry.
- Używać tylko przewodzących lub uziemionych przewodów materiałowych. Pistolet jest uziemiany przez przyłącze węża.
- Gniazdka przyłączeniowe zasilania elektrycznego powinny być wyposażone w system zabezpieczający.
- Kategorycznie uziemić agregat natryskowy. Stosować zielono-żółty przewód o odpowiednim przekroju wykorzystując przyłącza uziemienia zakładowego. W skrajnym wypadku można wykorzystać metalowe części mające kontakt z ziemią.



- Przestrzegać wskazówek bezpieczeństwa od dostawców farb i lakierów. Zapoznać się z kartami technicznymi stosowanych materiałów i ich kartami bezpieczeństwa.
- Nie używać materiałów o temperaturze zapłonu poniżej 21 °C. Punkt zapłonu to temperatura poniżej, której wytwarza się bardzo dużo lotnych substancji mogących być przyczyną zapłonu lub wybuchu.

- Mycie urządzenia powinno odbywać się przy możliwie nisko ustawionym ciśnieniu pracy.



Niebezpieczeństwo: Zagrożenie wybuchem w przypadku użycia niekompatybilnych materiałów. Użycie niekompatybilnych materiałów może doprowadzić do wypadku uszkodzenia ciała lub zniszczenia urządzenia.

Wskazówki bezpieczeństwa:

- Nie używać materiałów zawierających chlor lub chlorowcopochodne.
- Nie używać jako rozpuszczalników wodorocieńczalnych związków węgla takich jak chlorek metylenu lub 1,1,1-trójkloroetylen. Takie substancje reagują z aluminium tworząc związki wybuchowe. W przypadku jakichkolwiek wątpliwości związanych z używanym materiałem zasięgnąć opinii jego dostawcy lub producenta.



Niebezpieczeństwo: Ogólnie - można doprowadzić do wypadku uszkodzenia ciała lub zniszczenia urządzenia.

- Przed przystąpieniem do pracy przestudiować związane ze sprawą instrukcje obsługi i wskazówki bezpieczeństwa.
- Przestrzegać krajowych i lokalnych przepisów ochrony przeciwpożarowej i BHP.
- Przy naciskaniu spustu pistoletu kierować go w bezpieczne miejsce. Siła strumienia farby jest szczególnie duża przy usuniętej dyszy i dużym ciśnieniu pracy agregatu. Przy myciu urządzenia z usuniętą z pistoletu dyszą należy ustawić możliwie niskie ciśnienie pracy.
- Używać tylko oryginalnych części zamiennych i akcesoriów. Używanie części nie odpowiadających wymogom technicznym powoduje odpowiedzialność użytkownika za ewentualne wypadki i uszkodzenia. Tak samo dotyczy to przypadków nie przestrzegania zaleceń zawartych w instrukcji obsługi.



- Przed każdym użyciem skontrolować węże farby czy nie mają uszkodzeń powodujących przecieki. Sprawdzać połączenia. W przypadku stwierdzenia uszkodzeń wymieniać węże lub inne części na nowe. Nie naprawiać węży farby. Wymiany części dokonywać na oryginalne lub technicznie im odpowiadające.



- Zwracać uwagę na takie prowadzenie przewodów zasilających, węży farby i powietrza aby zminimalizować niebezpieczeństwo poślizgnięcia, potknięcia lub innego wypadku.
- Dla uniknięcia poślizgnięcia się należy natychmiast czyścić wszelkie ślady farby, rozlania i miejsca nią zabrudzone.



- Zawsze przestrzegać zaleceń dostawcy bezpiecznego obchodzenia się z materiałami malarskimi, farbami i rozpuszczalnikami.



- Tego urządzenia nie należy używać w zakładach w których występuje zagrożenie wybuchowe.



- Przed przystąpieniem do pracy z urządzeniem należy najpierw włożyć wtyczkę do gniazdka (dotyczy tylko urządzeń zasilanych prądem elektrycznym).

- Używać tylko wtyczek i gniazdek z zabezpieczeniem dla uniknięcia przypadkowego wyłączenia lub załączenia urządzenia.



- Używać środków ochrony słuchu. Urządzenie wytwarza hałas o natężeniu 85 dB(A).

- Nie włączać urządzenia bez potrzeby. W pobliżu urządzenia nie powinny przebywać dzieci i osoby postronne nie mające związku z malowaniem.
- Nie przenosić lub pnie przesuwając pracującego urządzenia.
- Nie prowadzić natrysku na zewnątrz przy wietrznej pogodzie.



Niebezpieczeństwo: Niebezpieczne opary – Farby, lakiery i rozpuszczalniki i inne materiały przy kontakcie z ciałem człowieka mogą doprowadzić do zagrożenia zdrowia. Z kolei opary mające zwykle przykre zapachy, mogą doprowadzić do omdleń i zatruć.

Wskazówki bezpieczeństwa:



- Przy pracy z materiałami lotnymi (niebezpieczne opary) należy używać masek ochronnych lub innych zabezpieczeń górnych dróg oddechowych. Stosować się do zaleceń dostawców środków ochrony dróg oddechowych.



- Używać okularów ochronnych.



- Używać odzieży ochronnej zgodnej z zaleceniami dostawców materiałów malarskich.

1.1 Wskazówki do uziemienia.

**PE**

Urządzenia elektryczne muszą być uziemione. Przy spięciu elektrycznym uziemienie redukuje niebezpieczeństwo związane z wyładowaniem elektrycznym przy przepływie prądu o dużym natężeniu. Urządzenie jest wyposażone w przewód zasilający z wtyczką. Osobno znajduje się przewód uziemiający, a urządzenie ma zacisk do jego przyłączenia. Wtyczka może współpracować tylko z odpowiednio chronionym gniazdkiem zasilającym.



Niebezpieczeństwo: Przy niewłaściwym przyłączeniu do gniazdka zasilającego istnieje ryzyko wyładowania elektrycznego. Przy wymianie lub naprawach przewodu, wtyczki nigdy nie przyłączyć zielono-żółtego przewodu uziemiającego do zacisku fazowego, prądowego.

Żyła w kolorze zielono-żółtym jest przewodem uziemiającym. Musi być połączona z zaciskiem ochronnym w gniazdku.

W przypadku jakichkolwiek wątpliwości związanych z uziemieniem, podłączeniem elektrycznym urządzenia - skonsultować się z osobą posiadającą uprawnienia elektryczne lub przeszkoloną w tym zakresie. O ile gniazdko zasilające nie jest dopasowane do wtyczki urządzenia należy wykonać przyłącze z pomocą wykwalifikowanego personelu.

2. Przegląd zastosowania.

2.1 Obszary zastosowania.

Obszary zastosowań urządzenia:





















































































gruntowanie i malowanie nawierzchniowe dużych powierzchni, impregnacja, prace izolacyjne, lakierowanie podłóg, prace fasadowe – renowacja i ocieplenia, roboty antykorozyjne, powłoki dachowe, uszczelnianie dachów, prace renowacyjne.

Przykłady malowanych obiektów:

hale przemysłowe i magazynowe, budynki gospodarcze, chłodnie, dachy i oczyszczalnie ścieków.

Ogólnie do wszelkich budowlanych prac ochronnych o ile dostępny jest na budowie prąd elektryczny.

 = zalecany  = nie zalecany

Materiały	Wielkość obiektu	Model						
		PS 3.21	PS 3.23	PS 3.25	PS 3.29	PS 3.31	PS 3.34	PS 3.39
Środki myjące, oleje, podkłady, grunty, wypełniacze, lakiery syntet., lakiery akrylowe. Polecane dysze: FineFinish 0,008"-0,014"	200 m ²							
	200 m ² - 800 m ²							
	800 m ²							
Dyspersje i farby lateksowe Polecane dysze: 0,017"-0,027"	200 m ²							
	200 m ² - 800 m ²							
	800 m ²							
Farby antykorozyjne, ogniochronne, kleje do tkanin. Polecane dysze: 0,021"-0,031"	200 m ²							
	200 m ² - 800 m ²							
	800 m ²							
Szpachle natryskowe. Polecane dysze: 0,027"-0,039"	200 m ²							
	200 m ² - 800 m ²							
	800 m ²							

2.2 Stosowane materiały natryskowe.

Materiały do natrysku agregatem PS 3.21



Należy zwracać uwagę na jakość natrysku AIRLESS przy stosowaniu różnych ochronnych materiałów malarskich.

Wodorozcieńczalne i rozpuszczalnikowe lakiery i farby, materiały dwukomponentowe 2K, dyspersje i farby lateksowe.

W przypadku chęci stosowania innych materiałów prosimy o kontakt z naszym przedstawicielem lub serwisem.

Filtracja.



Filtracja materiału malarskiego odbywa przez filtr układu ssącego i filtr paluszkowy w pistolecie. Przed użyciem farbę lub lakier należy dobrze wymieszać.

Uwaga:

Przy mieszaniu mieszadłami mechanicznymi zwrócić uwagę, aby nie wprowadzić do farby pęcherzyków powietrza. Pęcherzyki powietrza przeszkadzają w natrysku i mogą prowadzić do przerw w pracy lub wad powłoki lakierniczej.

Lepkość.

Przy pomocy tego urządzenia możliwe jest natryskiwanie materiałów malarskich o lepkościach do 20 000mPas. O ile nie można zassać wysokolepkiego materiału należy go rozcieńczyć zgodnie z zaleceniami dostawcy.

Materiały dwukomponentowe 2K.

Przy tych materiałach bardzo ważny jest czas przydatności do użycia mieszanki dwóch składników. Przed upływem tego czasu agregat musi być starannie przepłukany i wmyty.

Materiały malarskie z ostrymi wypełniaczami.

Tego typu materiały mają niszczący wpływ na zawory, węże farby, pistolet i dysze. Dlatego też żywotność poszczególnych części mających z nimi kontakt ulega znacznemu skróceniu.

3. Opis urządzenia

3.1. Opis systemu AIRLESS

Podstawową zaletą metody AIRLESS jest możliwość nakładania grubych powłok farby na duże powierzchnie przy użyciu materiałów o wysokiej lepkości.

Pompa membranowa zasysa materiał natryskowy i podaje go pod ciśnieniem do dyszy zamontowanej w pistolecie. Przy ciśnieniu max. 214 barów (21,4 MPa) następuje dzięki dyszy rozpylenie materiału i możliwość jego natrysku na malowany detal. Tak wysokie ciśnienie pozwala na bardzo duże rozdrobnienie cząstek farby.

W tym systemie rozpylanie odbywa się bez udziału powietrza, stąd z angielskiego nazwa AIRLESS (wolny od powietrza).

Korzyści jakie przynosi ta metoda to dobre rozpylenie, znaczne zmniejszenie rozproszenia materiału w czasie natrysku i bardzo dobra jakość powłok: duża gładkość i brak efektu pęcherzenia. Kolejne zalety to duża szybkość pracy oraz prosta i wygodna obsługa.

Wąż wysokociśnieniowy	DN 6 mm, 15 m – przyłącze M16x1,5
Wymiary	437 x 363 x 416 mm
Max. głośność	80 DB(A)*

* - miejsce pomiaru – 1 m od urządzenia, 1,6 m nad posadzką, ciśnienie pracy urządzenia 120 bar (12 MPa), posadzka nie pochłaniająca dźwięku.

3.6 Transport samochodowy.

Transport samochodowy jest możliwy pod warunkiem dobrego zabezpieczenia urządzenia przed przesuwaniem lub przewróceniem.

4. Uruchomienie.

4.1 Wąż wysokociśnieniowy, pistolet i olej smarujący.

1. Zamontować manometr (1) na otworze wylotowym z urządzenia.(rys. 2 poz. 2).
2. Dokręcić do manometru(4) wąż wysokociśnieniowy (3) (4).
3. Na końcu węża zamontować pistolet z dyszą o wybranej wielkości (5).
4. Wszystkie połączenia dobrze dokręcić w celu uniknięcia przecieków.
5. Otworzyć korek wlewu oleju przy pomocy płaskiego wkrętaka.

Rys.2.

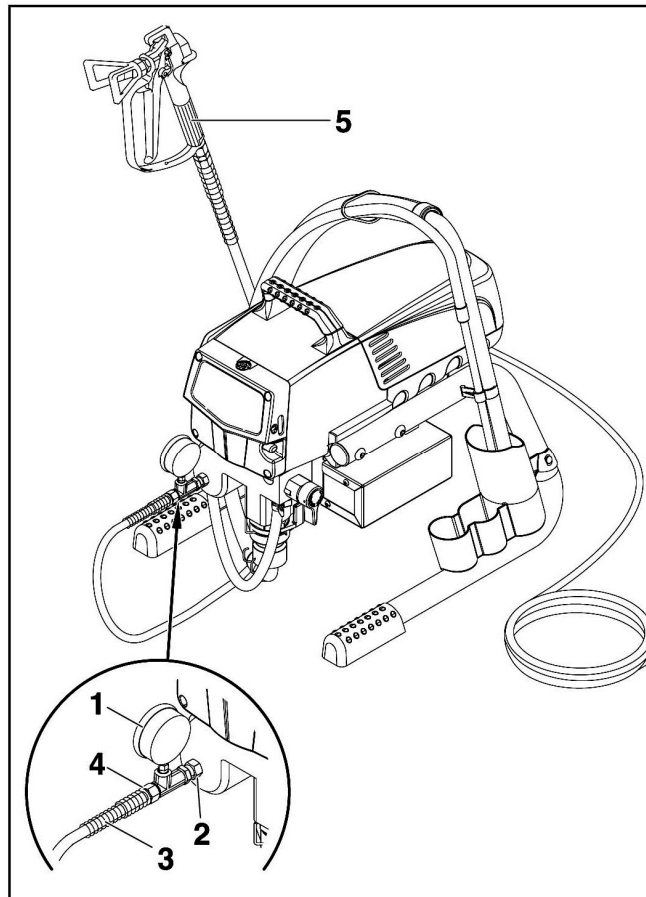

6. Wlać olej smarujący (rys.3). Nie wlewać zbyt dużo oleju, aby nie przedostał się do farby, do wskaźnika (6).



Olej przedłuża żywotność uszczelniaczy w urządzeniu.

6. Założyć ponownie korek wlewu oleju.
7. Nacisnąć 2-5 razy przycisk olejowy w celu odpowietrzenia układu. Raz na osiem godzin pracy przycisnąć przycisk w celu nasmarowania bloku farby.
8. Nacisnąć przycisk zaworu wlotowego w celu uwolnienia kuli zaworu wlotowego.

Rys.3.

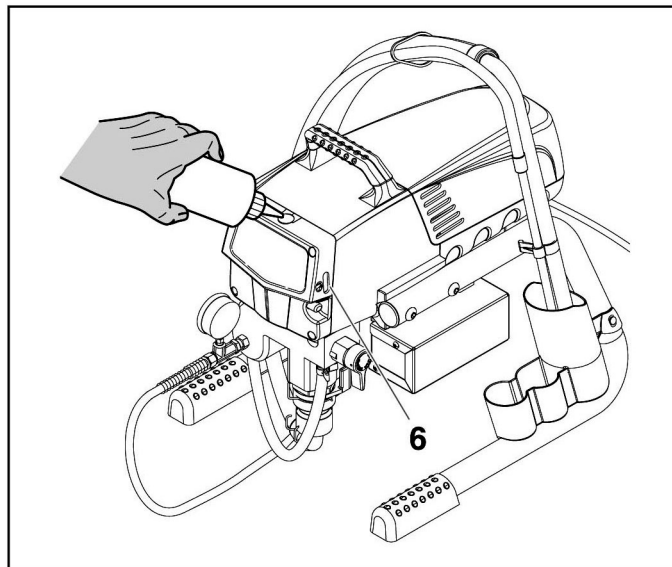

4.2 Wskaźniki układu sterowania.

Poniżej znajduje się opis poszczególnych wskaźników systemu sterowania z panelu sterowania

Rys.4

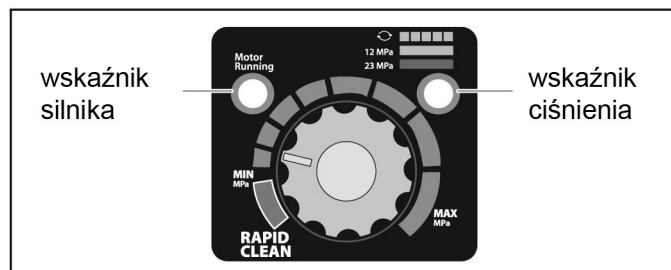

Wskaźnik ciśnienia.

Wskaźnik ciśnienia pokazuje aktualne ciśnienie pracy urządzenia. Posiada przy tym trzy funkcje: migające światło żółte, stałe światło żółte i stałe światło zielone.

Migające światło żółte.

O ile świeci się migające światło żółte oznacza to pracę urządzenia przy ciśnieniu od 0 do 14 bar (1,4 MPa). Funkcja ta oznacza że:

- urządzenie nie pracuje i jest wyłączone
- urządzenie jest w funkcji napełniania (pod małym ciśnieniem)
- zawór przełączeniowy PRIME/SPAY może być w pośredniej pozycji ustawienia
- można wymienić lub wyczyścić dyszę natryskową



W przypadku migającego światła żółtego i ustawienia regulatora ciśnienia w pozycji wysokiego ciśnienia, oraz pozycji zaworu przełączeniowego SPRAY oznacza to zużytą dyszę natryskową lub awarię urządzenia wymagającą interwencji serwisu.

Stale światło żółte.

Przy zapalonym na stałe żółtym wskaźniku agregat pracuje przy ciśnieniu roboczym między 14 a 120 bar (1,4 MPa a 12 MPa). Stałe światło żółte oznacza że:

- urządzenie ma prawidłowo ustawione ciśnienie pracy do natrysku bejcy, lakierów lub podobnych lekkich materiałów malarskich.

Stale światło zielone.

Przy zapalonym na stałe żółtym wskaźniku agregat pracuje przy ciśnieniu roboczym między 120 a 230 bar (12 MPa a 23 MPa). Stałe światło zielone oznacza że:

- urządzenie ma prawidłowo ustawione ciśnienie pracy do natrysku farb olejnych i farb latexowych
- urządzenie pracuje z optymalną mocą przy wysokim ciśnieniu pracy
- o ile przy nastawianiu ciśnienia pali się stałe światło żółte a powinno palić się światło zielone przyczyną mogą być poniższe błędy:
 - a. zużyta dysza – palące się stałe światło żółte oznacza zużytą dyszę natryskową, należy ją wymienić na nową.
 - b. zbyt duża dysza – przy zastosowaniu zbyt dużej dyszy do danej farby pali się na przemian światło żółte i zielone.
 - c. uszkodzenie pompy – przy nastawionym maksymalnym ciśnieniu pracy i nowej dyszy pali się światło stałe światło żółte oznacza to konieczność przeglądu i naprawy pompy (zużyte uszczelnienia, uszkodzenia tłoka lub zaklejone zawory pompy).

Wskaźnik silnika.

Ten wskaźnik pali się tylko w przypadku uszkodzenia silnika. Konieczna jest wizyta w serwisie firmowym.

4.3 Ustawienia regulatora ciśnienia. (rys.5)

1. Ustawienie minimalnego ciśnienia pracy
2. Pole czarne – całkowity brak ciśnienia
3. Pole niebieskie – ciśnienie pulsacyjne do czyszczenia agregatu

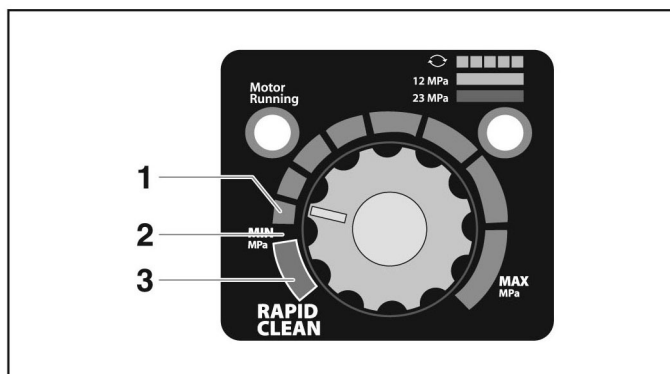

4.4 Przyłączenie do zasilania.



Przyłącze prądowe musi być wyposażone w zgodny z przepisami system uziemienia.

Sprawdzić czy wartość napięcia prądu w sieci zasilającej zgodna jest z napięciem podanym na tabliczce znamionowej urządzenia.

4.5 Rozkonserwowanie przed pierwszym użyciem.

1. Wąż ssący (rys.6 poz.1) i wąż powrotu (2) włożyć do uziemionego zbiornika z odpowiednim środkiem myjącym.
2. Regulatorem ciśnienia (3) ustawić możliwie niskie ciśnienie pracy.
3. Otworzyć zawór odciążeniowy (4), ustawić w poz. PRIME (cyrkulacja).
4. Włączyć urządzenie włącznikiem (5) ON (EIN).
5. Odczekać aż środek myjący zacznie wypływać z węża powrotu.
6. Zamknąć zawór odciążeniowy, ustawić w poz. SPRAY (natrysk).
7. Nacisnąć spust pistoletu.
8. Pistolet powinien być skierowany na ścianki uziemionego zbiornika. Wypchnąć środek myjący do otwartego zbiornika na odpady. Czynności płukania wykonywać przez kilka minut.

Rys.6

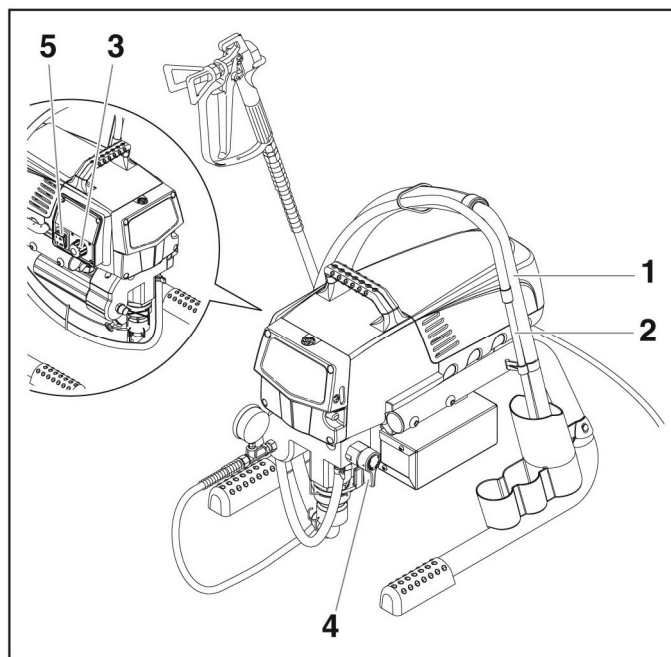

4.6 Uruchomienie urządzenia z materiałem natryskowym.

1. Wąż ssący (rys.6 poz.1) i wąż powrotu (2) włożyć do uziemionego zbiornika z materiałem malarskim do natrysku.
2. Regulatorem ciśnienia (3) ustawić możliwie niskie ciśnienie pracy.
3. Otworzyć zawór odciążeniowy (4), ustawić w poz. PRIME (cykulacja).
4. Włączyć urządzenie włącznikiem (5) ON (EIN).
5. Odczekać aż farba zacznie wypływać z węża powrotu.
6. Zamknąć zawór odciążeniowy, ustawić w poz. SPRAY (natrysk).
7. Kilka razy nacisnąć spust pistoletu, kierując strumień natryskowy do uziemionego zbiornika. Czynność tę powtarzać do momentu aż strumień natryskowy będzie jednolity, uspokojony bez przerw w strudze.
8. Podwyższyć ciśnienie pracy, delikatnie pokręcając regulatorem. Sprawdzać strumień natryskowy, ciśnienie natrysku podwyższać aż do uzyskania właściwego jakościowo strumienia. Regulator ustawiać zawsze w możliwie najniższej pozycji, o ile strumień natryskowy jest właściwy.
9. Urządzenie jest gotowe do pracy. Wykonywać proces malowania .

5. Technika natrysku.



Niebezpieczeństwo iniekcji farby. Sprawdzić zamocowanie dyszy, nie prowadzić natrysku przy źle zamocowanej dyszy. Nie naciskać spustu pistoletu o ile dysza nie jest zamocowana całkowicie w poz. natrysk lub jest w poz. zastopowanej. Zawsze zabezpieczać pistolet rygłem po zakończeniu natrysku, przy czynnościach wymiany i czyszczenia dyszy.

Kluczem do prawidłowego malowania jest równomierny natrysk farby na całą malowaną powierzchnię. Pistolet należy prowadzić jednakowo szybko i w równym odstępie od powierzchni. Optymalna odległość dyszy od powierzchni powinna wynosić 25 do 30 cm.

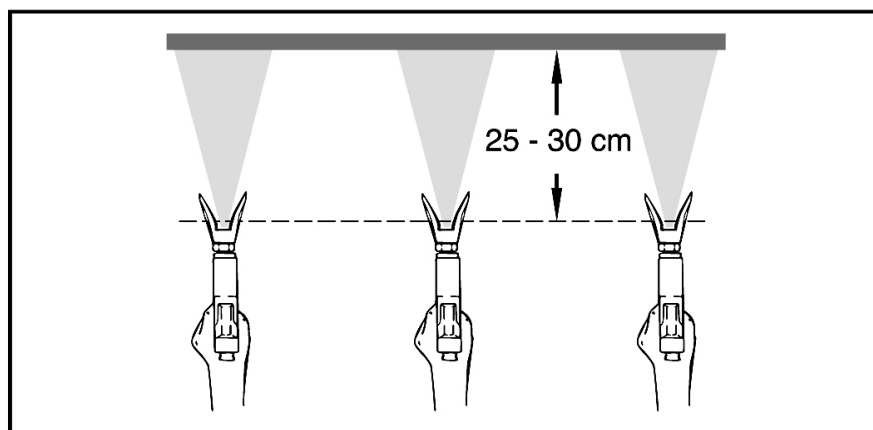

Pistolet utrzymywać w równej odległości od malowanej powierzchni. Oznacza to pracę ramieniem, bez ruchu nadgarstkiem. Ruchy pistoletu wzdłużno-powrotne.

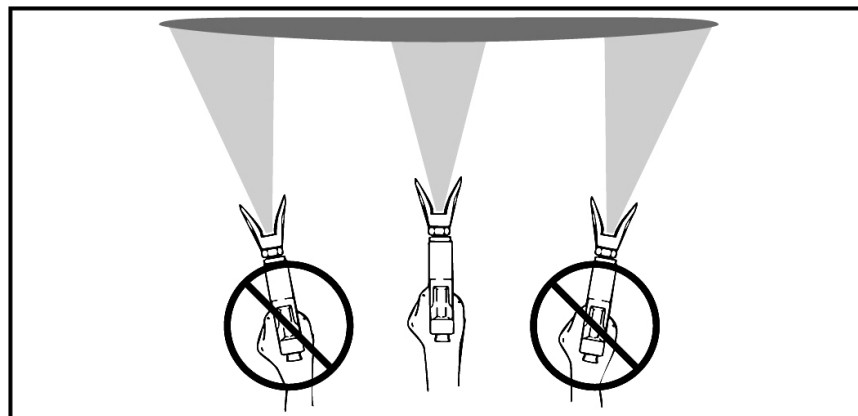

Pistolet utrzymywać prostopadle do malowanej powierzchni. W przeciwnym razie wystąpią różnice w grubości powłoki spowodowane inną odległością a tym samym inną wielkością strumienia. Jedna część powierzchni będzie grubiej pomalowana a inna nie domalowana. Spust nacisnąć w momencie ruchu pistoletu, zamknąć również wtedy, gdy pistolet jeszcze się porusza. Pistolet musi się poruszać aby nie wystąpiły różnice w grubości powłoki.

Jednym ruchem powinno się wykonać ok. 30 % grubości oczekiwanej powłoki. Taki sposób natrysku prowadzi do otrzymania równomiernej, dobrej jakościowo powłoki farby.

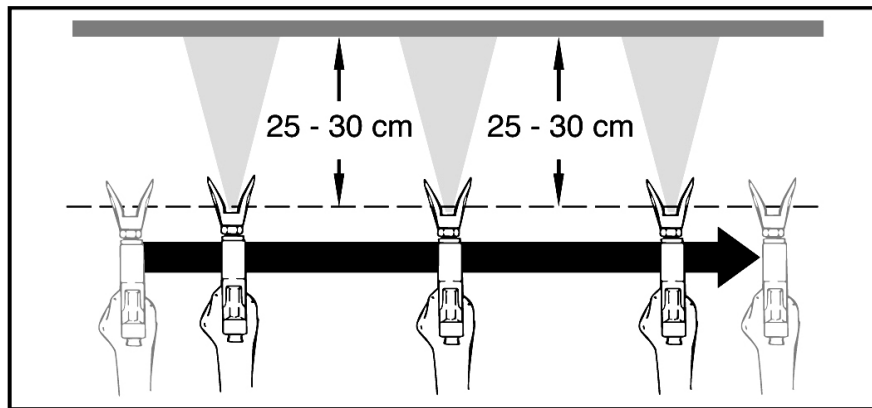

W przypadku wystąpienia zgrubień na obrzeżach strumienia należy podwyższyć ciśnienie pracy lub rozcieńczyć farbę.

6. Użytkowanie węży wysokociśnieniowych.

Należy unikać zaginania i załamania węży wysokociśnieniowych. Najmniejszy promień zgięcia wynosi 20 cm. Na węże nie należy najeżdżać, jak również unikać ostrych zagięć i załamania.



Niebezpieczeństwo zranienia przez nieszczelne węże. Każdorazowo uszkodzone węże należy wymieniać na nowe. Nie dopuszcza się naprawiania węży wysokociśnieniowych.

6.1 Wąż wysokociśnieniowy.

Agregat jest wyposażony w specjalny wąż wysokociśnieniowy przeznaczony do pomp tłokowych.



Ze względu na swoje funkcje, bezpieczeństwo i długotrwałość należy używać tylko oryginalnych węży f-my WAGNER.

7. Przerwa w pracy.

1. Otworzyć zawór odciążeniowy, ustawić w poz. PRIME (cyrkulacja).
2. Wyłączyć agregat OFF (AUS).
3. Regulatorem ustawić minimalne ciśnienie pracy.
4. Nacisnąć spust pistoletu w celu odciążenia układu z ciśnienia.
5. Zabezpieczyć pistolet zgodnie z jego instrukcją obsługi.

6. Czyszczenie dyszy standard wg p-tu 12.2. W przypadku zamontowania na pistolecie innego typu dysz należy postępować zgodnie z odpowiednią instrukcją obsługi.
7. W zależności od wykonania: rurę ssącą, wąż ssący i wąż powrotu pozostawić zanurzone w farbie lub w odpowiednim środku myjącym.



Achtung

Przy stosowaniu farb szybkoschnących lub dwukomponentowych należy bezwzględnie bardzo szybko czyścić agregat odpowiednim środkiem myjącym. W przypadku farb dwukomponentowych 2K należy pamiętać o czasie przydatności do użycia.

8. Czyszczenie urządzenia (wyłączenie z pracy).

Czystość jest jednym z podstawowych warunków bezpiecznej pracy. Każdorazowo po zakończeniu malowania należy wyczyścić urządzenie. W żadnym wypadku nie można dopuścić do zaschnięcia i stwardnienia farby w agregacie. Używany do mycia środek (o temperaturze zapłonu powyżej 21^oC) musi być kompatybilny ze stosowanym materiałem malarskim.

- **Zabezpieczać pistolet (patrz jego instrukcja obsługi)**

Przeczścić i zdemontować dyszę natryskową.

Dysze standardowe patrz p-kt 12.2.

W przypadku zamontowania na pistolecie innego typu dysz należy postępować zgodnie z odpowiednią instrukcją obsługi.

1. Wyjąć wąż ssący ze zbiornika z farbą.
2. Zamknąć zawór odciążeniowy, ustawić w poz. SPRAY (natrysk).
3. Włączyć urządzenie włącznikiem (5) ON (EIN).
4. Nacisnąć spust pistoletu i przepompować resztki farby z agregatu, węża i pistoletu do uziemionego, otwartego zbiornika na odpady.



Achtung

Przy stosowaniu materiałów rozpuszczalnikowych zbiornik na odpady musi być bezwzględnie dobrze uziemiony.



Uwaga: nie wolno używać zbiorników z małym otworem. Patrz – przepisy bezpieczeństwa.

5. Wąż ssący i wąż powrotu zanurzyć w zbiorniku ze środkiem myjącym.
6. Regulatorem ustawić minimalne ciśnienie pracy.
7. Otworzyć zawór odciążeniowy, ustawić w poz. PRIME (cyrkulacja).
8. Przez kilka minut przepompowywać środek myjący.
9. Zamknąć zawór odciążeniowy, ustawić w poz. SPRAY (natrysk).

10. Nacisnąć spust pistoletu.
11. Wypompować resztki farby i środka myjącego do otwartego zbiornika.
12. Wyłączyć agregat OFF (AUS).

8.1 Czyszczenie urządzenia z zewnątrz.



Na wstępie wyjąć wtyczkę z gniazdka.



Możliwość spięcia elektrycznego przez wodę wnikałą do urządzenia.

Nigdy nie myć urządzenia natryskowo, pod ciśnieniem.

Z zewnątrz urządzenie można wycierać szmatką zwilżoną w środku myjącym.

8.2 Filtr układu ssącego.



Czysty filtr układu ssącego warunkuje uzyskiwanie maksymalnych przepływów, stabilnego strumienia natryskowego i bezawaryjnej pracy urządzenia.

1. Odkręcić filtr z rury ssącej.(rys.5).
2. Filtr wyczyścić lub w razie potrzeby wymienić na nowy.

Do czyszczenia użyć pędzla ze sztywnym włosiem i odpowiedniego środka myjącego.

Rys.7

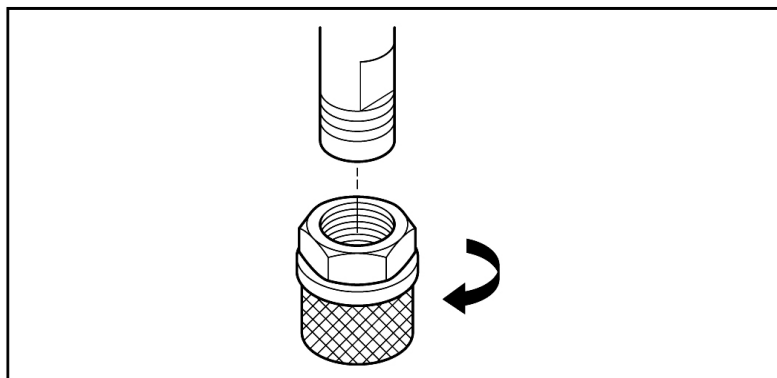

8.3 Czyszczenie filtra wysokiego ciśnienia.

Wkład filtra należy regularnie czyścić.

Zabrudzony lub zatkany wkład filtra wysokiego ciśnienia powoduje wady strumienia natryskowy i może być przyczyną zatykania dyszy.

1. Regulatorem ustawić minimalne ciśnienie pracy.
2. Otworzyć zawór odciążeniowy, ustawić w poz. PRIME (cyrkulacja).
3. Wyłączyć agregat OFF (AUS). Wyjąć wtyczkę z gniazdka.
4. Przy pomocy klucza odkręcić obudowę filtra (rys.8 poz.1)

5. Wyjąć wkład filtra (2) z rozdzielacza (3)
6. Wszystkie części wyczyścić odpowiednim środkiem myjącym. W razie potrzeby wkład wymienić na nowy.
7. Sprawdzić o-ring (4), razie potrzeby wkład wymienić na nowy.
8. Włożyć wkład filtra ponownie do rozdzielacza.
9. Wkręcić obudowę filtra i dobrze, do oporu dokręcić kluczem.

Rys. 8

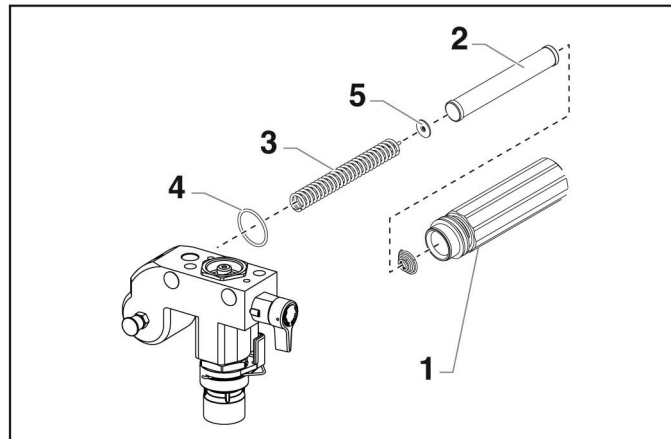

8.4 Czyszczenie pistoletu AIRLESS.

1. Czyszczenie pistoletu powinno odbywać się przy pomocy odpowiedniego środka myjącego, pod niedużym ciśnieniem.
2. Gruntownie wyczyścić dyszę, tak aby nie pozostały na niej żadne resztki farby.
3. Wyczyścić gruntownie pistolet z zewnątrz.

Filtr paluszkowy pistoletu.

Demontaż (rys.9)

1. Pociągnąć do siebie kabłąk pistoletu (1) do momentu zsunięcia się z rękojeści (2).
2. Wykręcić rękojeść (2) z głowicy pistoletu.
3. Wyjąć filtr paluszkowy (3) z korpusu pistoletu.

Montaż.

1. Włożyć do korpusu pistoletu (dłuższym końcem) filtr paluszkowy (2).
2. Dokręcić rękojeść (2).
3. Wsunąć kabłąk ochronny (1).

Rys. 9

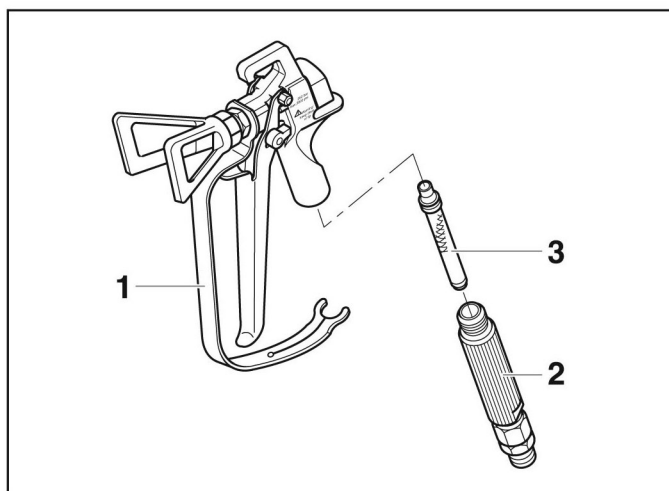

9. Pomoc przy zakłóceniach.

Zakłócenie	Możliwa przyczyna	Sposób postępowania
Agregat nie pracuje	Nie podłączone zasilanie prądowe	Sprawdzić podłączenie zasilania prądem
	Za nisko ustawione pokrętko regulatora ciśnienia	Przekręcić pokrętkę w prawo, podwyższyć ciśnienie
	Defekt wyłącznika ON/OFF	Wymienić wyłącznik
Agregat nie zasysa materiału	Rura ssąca jest ponad lustrem materiału i zasysa powietrze	Dolać do zbiornika materiału natryskowego
	Zatkany filtr układu ssącego.	Wyczyścić lub wymienić filtr.
	Zawór odciążający ustawiony jest w pozycji SPRAY – natrysk	Ustawić zawór w pozycji PRIME – cyrkulacja
	Luźna rura ssąca, agregat zasysa powietrze	Wymienić o-ring, dokręcić rurę
Agregat zasysa farbę, ale nie osiąga ciśnienia pracy	Mocno zużyta dysza	Wymienić dyszę
	Za duża dysza	Zamienić na mniejszą, patrz tabela dysz
	Zbyt nisko ustawiony poziom ciśnienia	Ustawić pokrętkę wyższy poziom ciśnienia
	Zatkany filtr	Wyczyścić filtr lub wymienić

	Materiał natryskowy płynie przez wąż przelewowy, mimo, że zawór ustawiony jest w pozycji SPRAY-natrysk	Wyczyścić zawór odciążający lub w razie potrzeby wymienić
	Sklejone lub zużyte uszczelniacze	Wymontować uszczelniacze, wyczyścić lub wymienić
	Zużyta kula zaworowa	Wyjąć zawór i wymienić kulę
	Zużyte siedlisko zaworu	Wymontować siedlisko zaworu i wymienić
Materiał natryskowy	Zużyte uszczelnienia	Wymontować i wymienić uszczelnienia
wypływa górą z bloku farby	Zużyty tłok agregatu	Wymontować i wymienić tłok agregatu
Agregat traci wydajność	Zbyt nisko ustawiony poziom ciśnienia pracy	Podnieść poziom ciśnienia pokręcając pokrętką regulatora
Podwyższona pulsacja na pistolecie	Źle dobrany wąż wysokociśnieniowy	Używać tylko i wyłącznie węży oryginalnych WAGNER, ze względu na bezpieczeństwo rozerwania węża
	Zbyt niskie ciśnienie pracy	Podwyższyć ciśnienie
	Zbyt wysokie ciśnienie pracy	Zmniejszyć ciśnienie
Zły obraz natrysku	Za duża dysza do danego materiału natryskowego	Zmienić dyszę na mniejszą, patrz tabela dysz
	Nie skorygowane ustawienie poziomu ciśnienia	Ustawić ciśnienie tak, aby uzyskać dobry obraz natrysku
	Materiał natryskowy posiada zbyt dużą lepkość	Po konsultacji z dostawcą materiału rozcieńczyć go
	Zbyt mała ilość podawanej farby	Wyczyścić lub wymienić filtry

11.2 Zawór ssący i wylotowy.

1. Odkręć cztery śruby mocujące pokrywę czołową. Zdjąć pokrywę czołową.
2. Włączyć agregat ON (EIN) i wyłączyć OFF(AUS) w taki sposób aby tłok ustawił się w swoim dolnym położeniu.



Niebezpieczeństwo skruszenia – nie wkładać palca lub klucza między poruszające się części.

3. Wyjąć wtyczkę z gniazdka.
4. Odłączyć klamrę przyłącza kolankowego węża ssącego. Zdjąć wąż ssący.
5. Odkręcić wąż powrotu.
6. Dla łatwiejszej obsługi obrócić agregat o 90° do tyłu. Lepszy jest dostęp do bloku farby.
7. Zdjąć zacisk wylotu i zsunąć obudowę wylotu (7) z obudowy zaworu wylotowego (1).
8. Wykręcić obudowę zaworu wlotowego (rys.11 poz.1) z obudowy bloku farby.
9. Wymontować dolny uszczelniacz (2), dolny prowadnik kuli zaworowej (3), kulę zaworu wlotowego (4), siedlisko zaworu (5) oraz o-ring (6).
10. Wszystkie części wyczyścić odpowiednim środkiem myjącym. Sprawdzić stan obudowy zaworu (1), siedlisko zaworu (5) i kulę zaworową (4). W razie potrzeby wymienić te części na nowe. Siedlisko zaworu można zamontować odwrotną stroną w przypadku zużycia poprzedniej.

Rys. 11

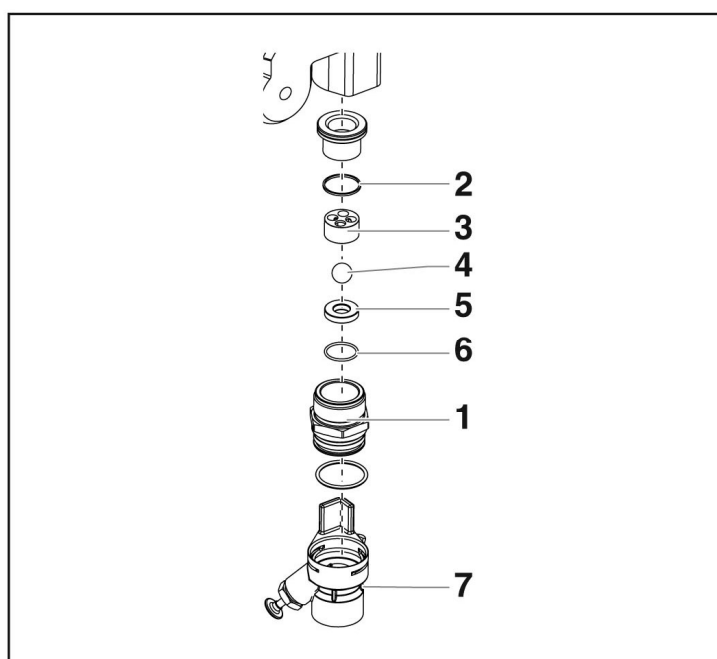

11. Wykręcić obudowę zaworu wylotowego (rys.12 poz.8) z tłoka (9) używając klucza rozsuwalnego.
12. Wymontować prowadnik kuli zaworowej (11), kulę zaworu wylotowego (12) oraz siedlisko zaworu (13).
13. Wszystkie części wyczyścić odpowiednim środkiem myjącym. Sprawdzić stan obudowy zaworu (8), siedlisko zaworu (13) i kulę zaworową (12) oraz górny prowadnik kuli zaworowej (11). W razie potrzeby wymienić te części na nowe. Siedlisko zaworu wylotowego (13) można zamontować odwrotną stroną w przypadku zużycia poprzedniej.
14. Montaż części przeprowadzić w odwrotnej kolejności.

Rys. 12

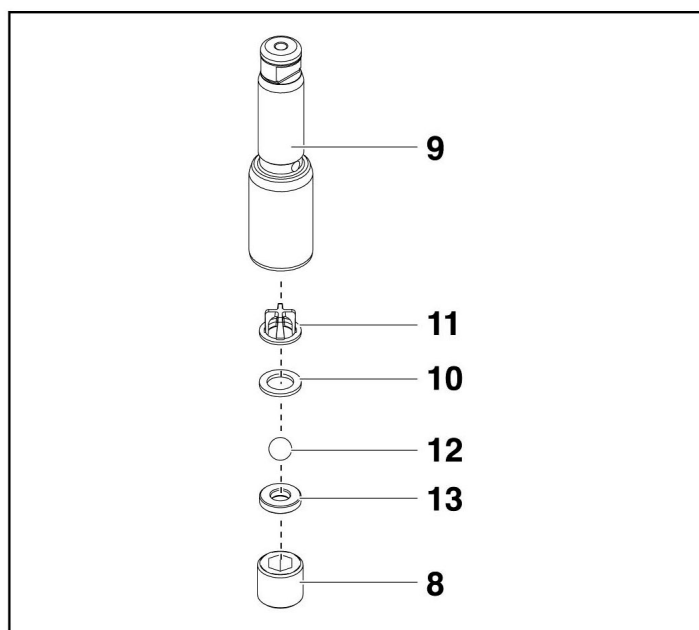

11.3 Uszczelniacze.

1. Wymontować obudowę zaworu zgodnie z tokiem postępowania wg p-tu 11.2.
2. Nie jest konieczne wymontowywanie zaworu wylotowego.
3. Wykręcić obie śruby (rys.13 poz.1) mocujące korpus cylindra. Użyć wkrętaka do śrub nimbusowych 3/8" z gniazdem sześciokątnym.
4. Przesunąć obudowę bloku farby (2) i tłok (3) do przodu dopóki tłok nie znajdzie się poza rowkiem T (9) w przesuwniku (4).
5. Pociągnąć i przesunąć tłok (3) w dół z obudowy bloku farby (2).
6. Wykręcić nakrętkę prowadzącą (5) z obudowy bloku farby (2). Wyjąć z obudowy prowadnik tłoka (6).

7. Wyjąć górny (7) i dolny (8) uszczelniacz z obudowy bloku farby (2).

Rys. 13

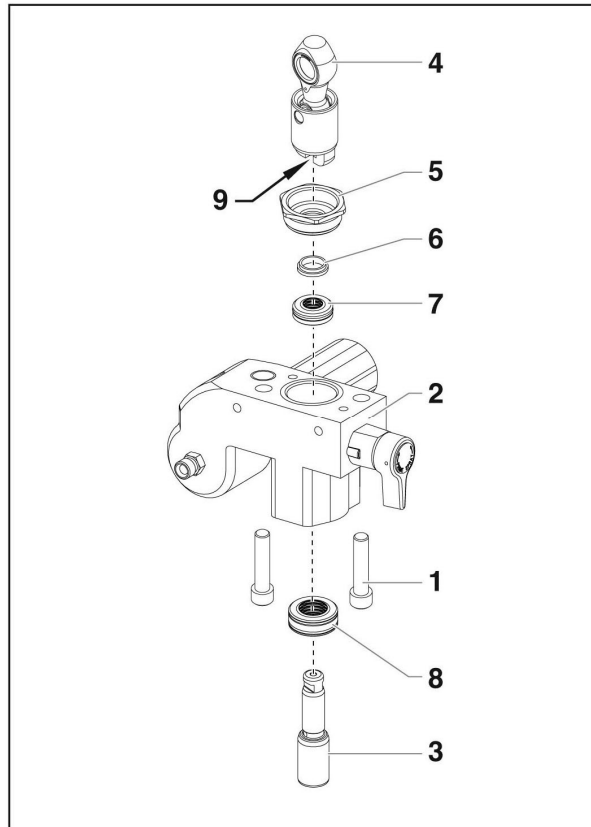

8. Wyczyścić obudowę bloku farby(2)
 9. Nasmarować górny (7) i dolny (8) uszczelniacz.
 10. Górny uszczelniacz (rys.14) wraz z o-ringiem (1) zamocować wystającą wargą (2) w dół.

Rys. 14

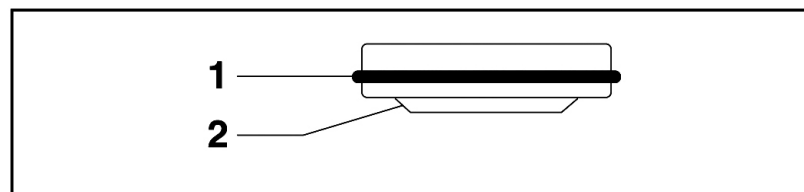

11. Dolny uszczelniacz (rys.15) zamontować w pozycji jak pokazano narys. Ściętym końcem w górę.

Rys. 15

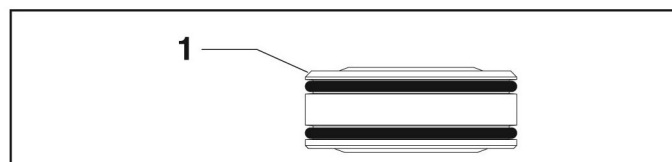

12. Prowadnik tłoka (rys.13 poz.6) założyć do nakrętki prowadzącej (5). Nakrętkę prowadzącą wkręcić do obudowy bloku farby (2) i ręcznie dokręcić.
13. Przyrząd montażowy (w zestawie uszczelniaczy) założyć na górną część tłoka (3).
14. Nasmarować smarem maszynowym przyrząd montażowy wraz z tłokiem (3).
15. Wprowadzić tłok (3) od dołu obudowy bloku farby (2) poprzez dolny uszczelniaacz (8). Lekko pobijać gumowym młotkiem do momentu aż tłok wyjdzie ponad obudowę.
16. Zdjąć z tłoka (3) przyrząd montażowy.
17. Dociągnąć nakrętkę prowadzącą (5) kluczem regulowanym .
18. Przesunąć górną część tłoka (3) w rowek T (9) w przesuwniku (4).
19. Ustawić obudowę bloku farby (2) nad obudową napędu i nacisnąć w dół aż do momentu połączenia z obudową napędu.
20. Prawidłowo ustawić obudowę bloku farby (2) w obudowie napędu. Zwrócić przy tym uwagę, aby nie uszkodzić uszczelniaacza (9) w przesuwniku.
21. Dobrze skręcić obudowę bloku farby (2) z obudową napędu.
22. Nasmarować smarem maszynowym o-ring (rys.11 poz.6) między blokiem farby (2) a zaworem wlotowym. Przykręcić obudowę zaworu wlotowego do obudowy bloku farby.
23. Wsunąć przyłączy kolankowe węża ssącego do zaworu wlotowego zabezpieczyć kłmą mocującą.
24. Zamontować pokrywę czołową.

11.8 Schemat połączeń ProSpray PS3.21

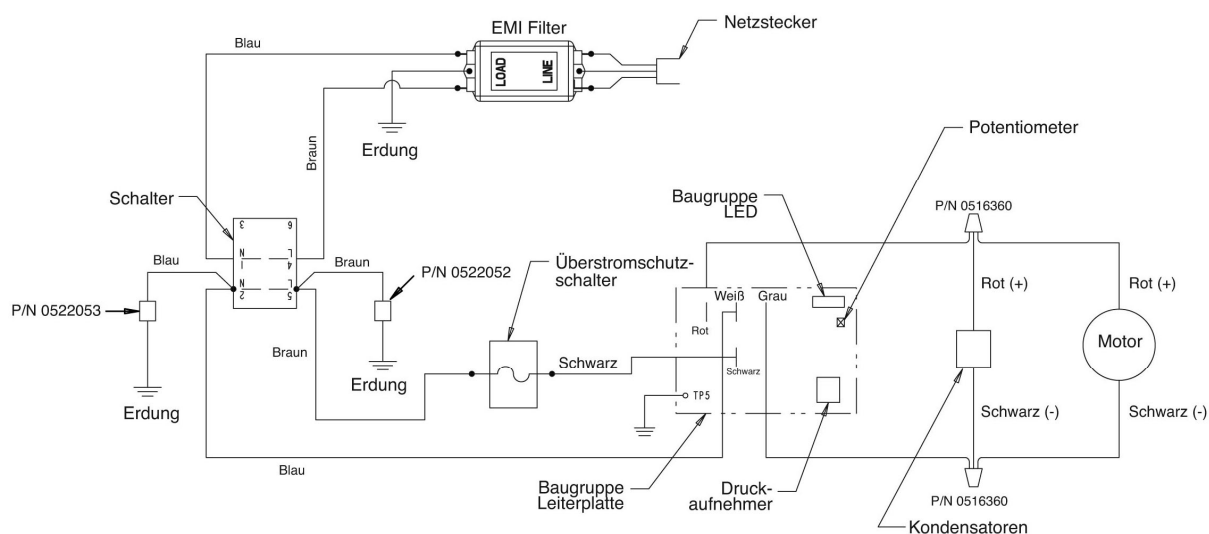

12. Supplement.

12.1. Wybór dysz.

Dla osiągnięcia prawidłowej i ekonomicznej pracy, dużą rolę odgrywa właściwie dobrana dysza. W wielu wypadkach właściwego doboru można dokonać tylko doświadczalnie, wykonując próbne natryski.

Podstawowe reguły:

- strumień natryskowy musi być równomierny
- o ile w strumieniu są „rysy” to: zbyt małe może być ciśnienie pracy lub zbyt wysoka lepkość materiału

Radą jest podniesienie ciśnienie pracy lub rozcieńczenie materiału.

Każda pompa ma określoną wydajność przy wybranej wielkości dyszy.

Zasadniczo:

- duża dysza to niższe ciśnienie pracy
- mniejsza dysza to wyższe ciśnienie pracy

Do dyspozycji jest cały asortyment wielkości dysz z różnymi kątami natrysku.

12.2. Obsługa i czyszczenie dysz AIRLESS z węglików spiekanych.

W przypadku stosowania dysz różnych dostawców należy stosować się do ich instrukcji obsługi.

Dysze mają bardzo precyzyjnie wykonane otwory. Dla przedłużenia żywotności dysz niezbędne jest ich oszczędne traktowanie. Należy zwrócić uwagę, że węgliki spiekane są bardzo kruche. Dlatego nie należy dysz rzucać lub traktować ostrymi metalowymi narzędziami.

Zachowywać poniższe reguły dla utrzymania dysz w czystości i gotowości do użycia.

1. Otworzyć zawór odciążający, ustawić w poz. PRIME (cyrkulacja).
2. Wyłączyć agregat.
3. Zdemontować dyszę z pistoletu.
4. Zamoczyć dyszę w odpowiednim środku myjącym dla usunięcia resztek farby.
5. Przedmuchać dyszę sprężonym powietrzem
6. Usunąć ewentualne resztki farby drewnianym narzędziem.
7. Sprawdzić dyszę pod szkłem powiększającym, w przypadku stwierdzenia uszkodzeń węglika wymienić na nową. Powtórzyć czynności p-t 4 do 6.

12.3 Akcesoria do pistoletu.

Dysze regulowane o płaskim strumieniu.

do 250 bar (25 MPa).



Oznaczenie	Otwór (mm)	Szerokość strumienia*	Zastosowanie	Nr katal.
15	0,13 - 0,46	5 – 35 cm	Lakiery	0999 057
20	0,18 – 0,48	5 – 50 cm	Lakiery, wypełniacze	0999 053
28	0,28 – 0,66	8 – 55 cm	Lakiery, dyspersje Farby	0999 054
41	0,43 – 0,88	10 – 60 cm	antykorozyjne	0999 055
49	0,53 – 1,37	10 – 40 cm	Powłoki wielko- formatowe	0999 056

- - odległość od przedmiotu ok. 30 cm, ciśnienie robocze 100 bar (10 MPa)

Obsada do dyszy regulowanej o płaskim strumieniu.

Nr katal. 0097 294

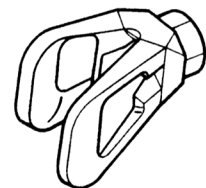

Przedłużka do pistoletu z ruchomą obsadą dyszy (bez dyszy).

Długość 100 cm – nr katal. 0096 015

Długość 200 cm – nr katal. 0096 016

Długość 300 cm – nr katal. 0096 017

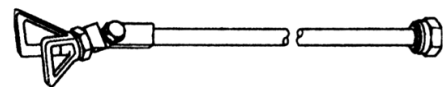

Przedłużka do pistoletu .

Długość 15 cm – nr katal. 0999 320

Długość 30 cm – nr katal. 0999 321

Długość 45 cm – nr katal. 0999 322

Długość 60 cm – nr katal. 0999 323

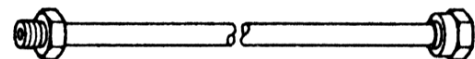

12.4 Tabela dysz Airless.

WAGNER
Trade Tip 2
bis 270 bar
(27 MPa)



bez dyszy
gwint F (11/16 - 16 UN)
do pistoletów WAGNER
nr kat. 0556 042

bez dyszy
gwint G 97/8 - 14 UNF)
do pistoletów GRACO/TITAN
nr kat. 0556 041



Zastosowanie	Oznaczenie dyszy	Kąt natrysku	Otwór cal/mm	Szerokość mm ¹⁾	Nr katalogowy	
Lakiery Oleje	Wkład filtra - czerwony	407	40°	0.007 / 0.18	160	0552 407
		507	50°	0.007 / 0.18	190	0552 507
		209	20°	0.009 / 0.23	145	0552 209
		309	30°	0.009 / 0.23	160	0552 309
		409	40°	0.009 / 0.23	190	0552 409
		509	50°	0.009 / 0.23	205	0552 509
609	60°	0.009 / 0.23	220	0552 609		
Lakiery z żywic lakiery PVC	Wkład filtra - czerwony	111	10°	0.011 / 0.28	85	0552 111
		211	20°	0.011 / 0.28	95	0552 211
		311	30°	0.011 / 0.28	125	0552 311
		411	40°	0.011 / 0.28	195	0552 411
		511	50°	0.011 / 0.28	215	0552 511
		611	60°	0.011 / 0.28	265	0552 611
Podkłady chromianowe Lakiery podkładowe Wypełniacze	Wkład filtra - czerwony	113	10°	0.013 / 0.33	100	0552 113
		213	20°	0.013 / 0.33	110	0552 213
		313	30°	0.013 / 0.33	135	0552 313
		413	40°	0.013 / 0.33	200	0552 413
		513	50°	0.013 / 0.33	245	0552 513
		613	60°	0.013 / 0.33	275	0552 613
813	80°	0.013 / 0.33	305	0552 813		
Wypełniacze Szpachle natryskowe Farby antykorozyjne	Wkład filtra - żółty	115	10°	0.015 / 0.38	90	0552 115
		215	20°	0.015 / 0.38	100	0552 215
		315	30°	0.015 / 0.38	160	0552 315
		415	40°	0.015 / 0.38	200	0552 415
		515	50°	0.015 / 0.38	245	0552 515
		615	60°	0.015 / 0.38	265	0552 615
		715	70°	0.015 / 0.38	290	0552 715
		815	80°	0.015 / 0.38	325	0552 815
Szpachle natryskowe Farby antykorozyjne Minie Farby latexowe	Wkład filtra - żółty	217	20°	0.017 / 0.43	110	0552 217
		317	30°	0.017 / 0.43	150	0552 317
		417	40°	0.017 / 0.43	180	0552 417
		517	50°	0.017 / 0.43	225	0552 517
		617	60°	0.017 / 0.43	280	0552 617
		717	70°	0.017 / 0.43	325	0552 717
		219	20°	0.019 / 0.48	145	0552 219
		319	30°	0.019 / 0.48	160	0552 319
		419	40°	0.019 / 0.48	185	0552 419
		519	50°	0.019 / 0.48	260	0552 519
		619	60°	0.019 / 0.48	295	0552 619
		719	70°	0.019 / 0.48	320	0552 719
819	80°	0.019 / 0.48	400	0552 819		
Farby cynkowe Farby dyspersyjne	Wkład filtra - biały	221	20°	0.021 / 0.53	145	0552 221
		421	40°	0.021 / 0.53	190	0552 421
		521	50°	0.021 / 0.53	245	0552 521
		621	60°	0.021 / 0.53	290	0552 621
		821	80°	0.021 / 0.53	375	0552 821
Farby antykorozyjne	Wkład filtra - biały	223	20°	0.023 / 0.58	155	0552 223
		423	40°	0.023 / 0.58	180	0552 423
		523	50°	0.023 / 0.58	245	0552 523
		623	60°	0.023 / 0.58	275	0552 623
		723	70°	0.023 / 0.58	325	0552 723
		823	80°	0.023 / 0.58	345	0552 823
Dyspersje Materiały wiążące Materiały klejące Farby z wypełniaczami	Wkład filtra - zielony	225	20°	0.025 / 0.64	130	0552 225
		425	40°	0.025 / 0.64	190	0552 425
		525	50°	0.025 / 0.64	230	0552 525
		625	60°	0.025 / 0.64	250	0552 625
		825	80°	0.025 / 0.64	295	0552 825
		227	20°	0.027 / 0.69	160	0552 227
		427	40°	0.027 / 0.69	180	0552 427
		527	50°	0.027 / 0.69	200	0552 527
		627	60°	0.027 / 0.69	265	0552 627
		827	80°	0.027 / 0.69	340	0552 827
		629	60°	0.029 / 0.75	285	0552 629
		231	20°	0.031 / 0.79	155	0552 231
		431	40°	0.031 / 0.79	185	0552 431
		531	50°	0.031 / 0.79	220	0552 531
		631	60°	0.031 / 0.79	270	0552 631
433	40°	0.033 / 0.83	220	0552 433		
235	20°	0.035 / 0.90	160	0552 235		
435	40°	0.035 / 0.90	195	0552 435		
535	50°	0.035 / 0.90	235	0552 535		
635	60°	0.035 / 0.90	295	0552 635		
839	80°	0.039 / 0.99	480	0552 839		
243	20°	0.043 / 1.10	185	0552 243		
543	50°	0.043 / 1.10	340	0552 543		
552	50°	0.052 / 1.30	350	0552 552		

¹⁾ Odległość 30 cm od detalu, ciśnienie 100 bar, lakier 20 DIN-sek.

12.5 System grzewczy TempSpray.

Podgrzewacz zamontowany na wężu grzeje materiał natryskowy równomiernie do żądanej temperatury (regulowanej od 20°C do 60°C).

Zalety systemu:

- stała temperatura natryskiwanego materiału, niezależna od temperatury otoczenia
- zdecydowanie łatwiejszy i lepszy natrysk materiałów o wysokiej lepkości
- możliwość nakładania grubszych powłok
- oszczędność rozpuszczalników dzięki obniżaniu lepkości przez wzrost temperatury
- możliwość zastosowania przy każdym systemie AIRLESS

Zestawy:

Nr kat	Opis
	TempSpray H 126 (optimalny do lakierów)
2311659	Zestaw bazowy ¼" z węzem wysokociśnieniowym ¼" DN6 dł.10m, kwasoodpornym
2311852	Zestaw Spraypack zawiera zestaw bazowy (2311659), pistolet AIRLESS AG 14 NPS ¼", dyszę Trade Tip 2 wielkość 419 wraz z obsadą dyszy (gwint F)
	TempSpray H 226 (optimalny do dyspersji i materiałów o wysokiej lepkości).
2311660	Zestaw bazowy ¼" z węzem wysokociśnieniowym grzejnym ¼" DN10 dł.10m, bębmem na wąż i pejczem ¼" DN4 dł. 1m.
2311853	Zestaw Spraypack zawiera zestaw bazowy (2311660), pistolet AIRLESS AG 14 NPS ¼", dyszę Trade Tip 2 wielkość 419 wraz z obsadą dyszy (gwint F)
	TempSpray H 226 (optimalny do dyspersji i materiałów o wysokiej lepkości).
2311661	Zestaw bazowy ¼" z węzem wysokociśnieniowym grzejnym ¼" DN10 dł.30m, bębmem na wąż i pejczem ¼" DN4 dł. 1m.
2311854	Zestaw Spraypack zawiera zestaw bazowy (2311661), pistolet AIRLESS AG 14 NPS ¼", dyszę Trade Tip 2 wielkość 421 wraz z obsadą dyszy (gwint F)

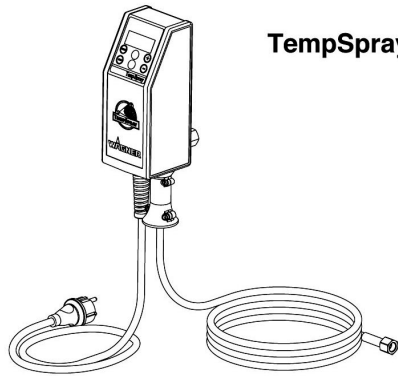

TempSpray H 126

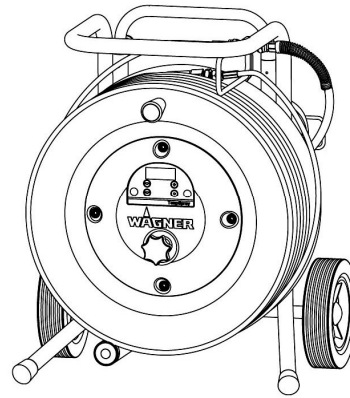
TempSpray H 226
TempSpray H 326

12.6 Zestawy czyszczące.

(Nr. kat. 2306987)

Uniwersalne do czyszczenia, czystego transportu urządzenia i konserwacji.

Zalety:

- łatwe i proste czyszczenie (środek myjący cyrkuluje przez pompę urządzenia, czyszcząc wewnętrzne zespoły pompy)
- niepotrzebne czyszczenie w przerwach w pracy lub zmianie miejsca pracy, farba w pompie nie wyschnie lub nie zestali się
- polepszona konserwacja pompy
- prosty montaż

Możliwe zastosowanie w poniższych modelach:

Pompy membranowe:

SF 21	SF 23
SF 27	SF 31
SF 7000	Finish 27/370
Nespray Deco	Nespray 31

Pompy tłokowe:

PS 24	PS 3.25
PS 26	PS 3.29
PS 30	PS 3.31
PS 34	PS 3.34



Polecamy również zamówienie środka czyszczącego i konserwującego Easy Clean

Nr kat. 0508 620 (poj. 118 ml)

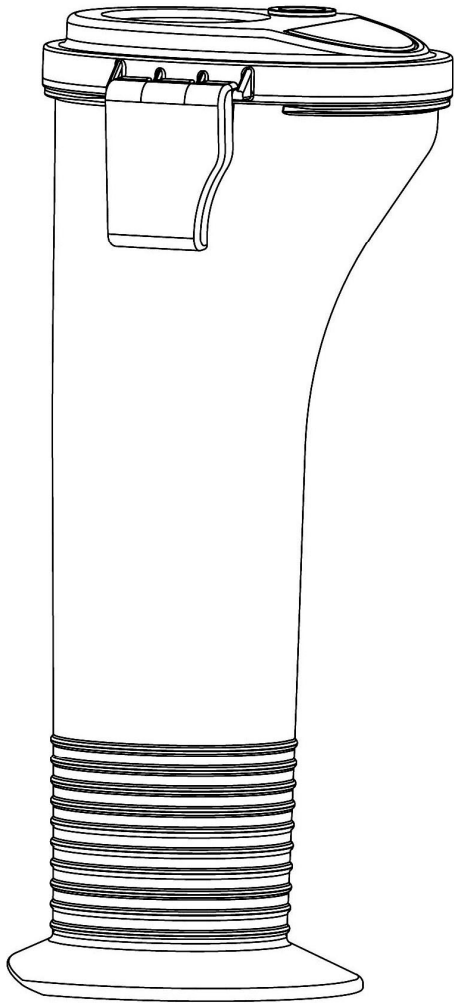

Przykład zastosowania



Lista części zamiennych PS 3.21.

35

Akcesoria.

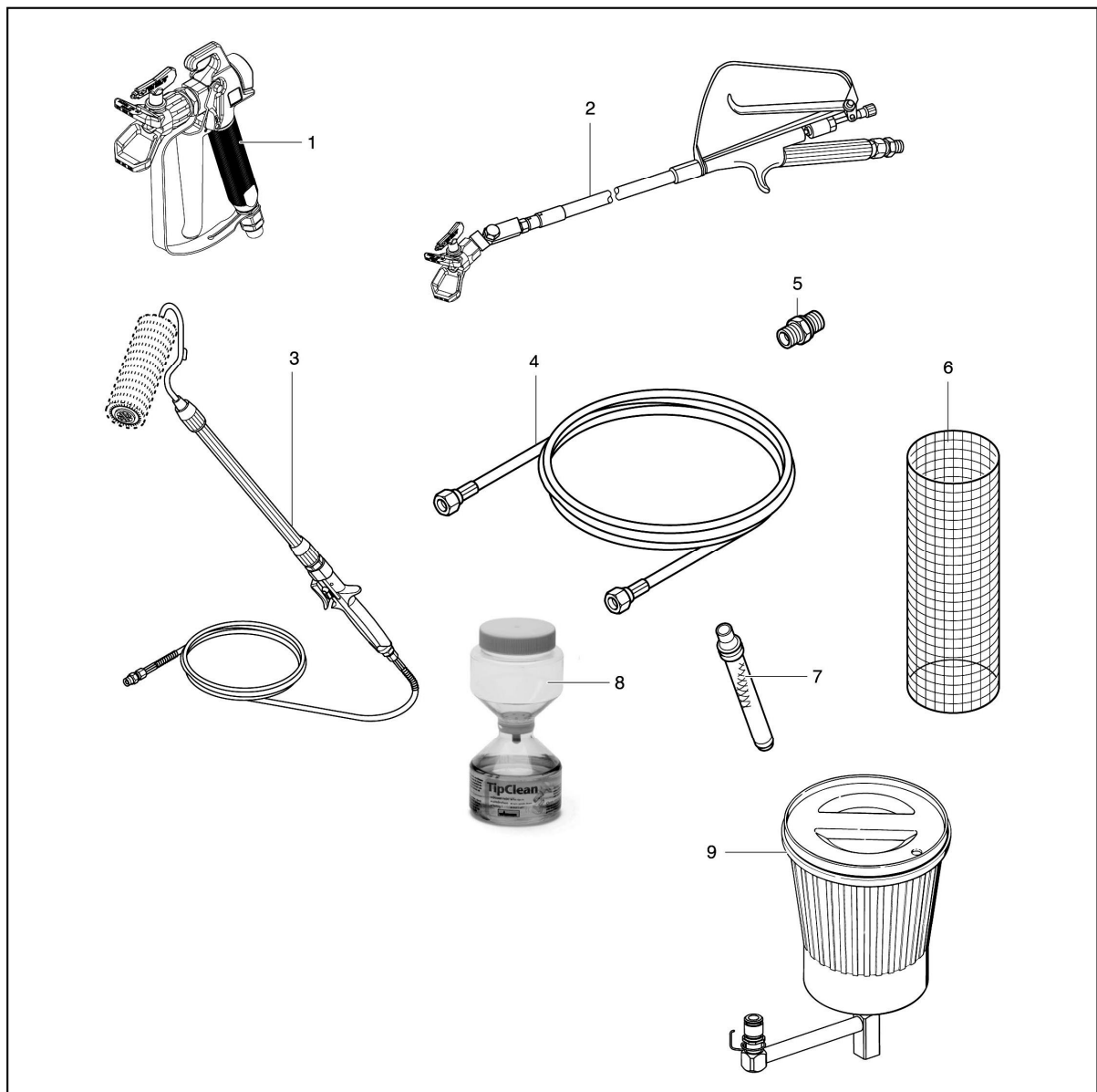

Poz.	Nr kat.	Opis
1	0296 388	Pistolet Airless AG 08 gwint F
	0296 386	Pistolet Airless AG 08 gwint G
	0502 166	Pistolet Airless AG 14 gwint F
	0502 119	Pistolet Airless AG 14 gwint G
2	0296 441	Pistolet Airless z przedłużką 120 cm gwint G 7/8"
	0296 443	Pistolet Airless z przedłużką 120 cm gwint F 11/16"
	0296 442	Pistolet Airless z przedłużką 200 cm gwint G 7/8"

	0296 444	Pistolet Airless z przedłużką 200 cm gwint F 11/16"
3	0345 010	Wałek IR - 100
4	9984 573	Wąż wysokociśnieniowy DN 6 mm, 7,5 m , kwasoodporny
	9984 574	Wąż wysokociśnieniowy DN 6 mm, 15 m , do dyspersji
	9984 575	Wąż wysokociśnieniowy DN 6 mm, 30 m , do dyspersji
5	0034 038	Dwuzłączka połączeniowa węży (1/4"x1/4")
6	0034 950	Metex-Reuse Siatka do wstępnej filtracji materiału malarskiego
	0034 952	Sitko filtracyjne do lakierów (5 szt.)
	0034 951	Sitko filtracyjne do dyspersji (5 szt.)
7	0034 383	Filtr paluszkowy pistoletu 1 szt. 180 mesh, super dokładny, czerwony
	0097 022	Filtr paluszkowy pistoletu 10 szt. 180 mesh, super dokładny, czerwony
	0043 235	Filtr paluszkowy pistoletu 1 szt. 100 mesh, dokładny, żółty
	0097 023	Filtr paluszkowy pistoletu 10 szt. 100 mesh, dokładny, żółty
	0034 377	Filtr paluszkowy pistoletu 1 szt. 50 mesh, średni, biały
	0097 024	Filtr paluszkowy pistoletu 10 szt. 50 mesh, średni, biały
	0089 323	Filtr paluszkowy pistoletu 1 szt. 30 mesh, zgrubny, zielony
	0097 025	Filtr paluszkowy pistoletu 10 szt. 30 mesh, zgrubny, zielony
8	0097 108	Środek myjący do lekkiego mycia i ochrony dysz TipClean
	0508 619	Olej specjalny EasyGlide (118 ml)
	0508 620	Środek czyszczący i ochronny EasyGlide (118 ml)
9	0551 969	Zestaw zbiornik farby

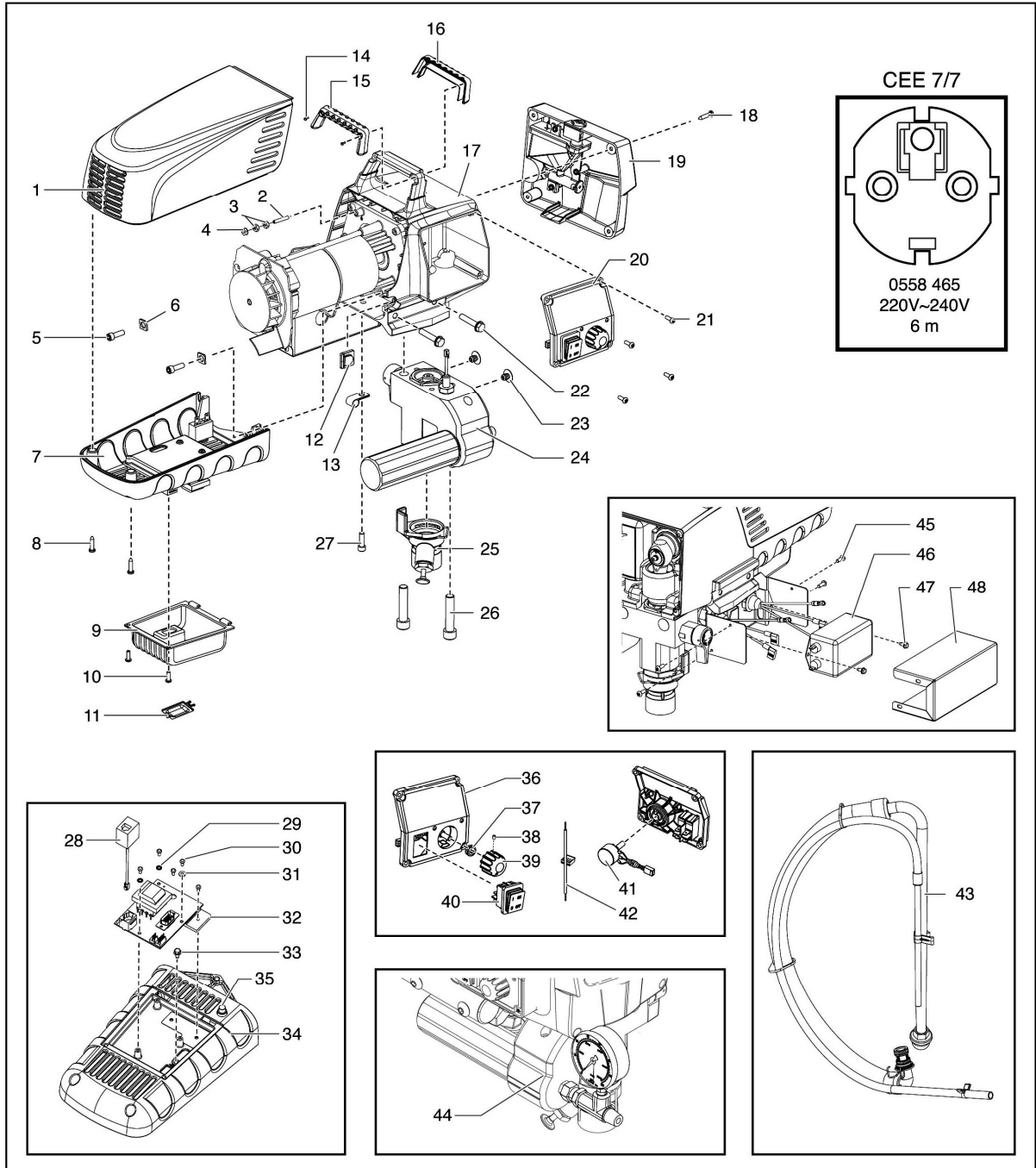

Poz.	Nr kat.	Opis
1	0290 230	Pokrywa silnika
2	9805 403	Śruba ustalająca
3	9810 103	Nakrętka (2)
4	0524 353	Nakrętka
5	9800 319	Śruba (2)
6	9822 627	Podkładka (2)
7	0558 311A	Zespół dolnej osłony (poz. 28 – 34)

8	9802 266	Śruba (2)
9	0558 408	Pokrywa przeciwkuczowa
10	0509 218	Śruba (2)
11	0290 222	Klapka
12	0558 460	Korek zaślepiający
13		Pasek
14	9805 317	Śruba (2)
15	0290 212	Rączka, tylna
16	0290 213	Rączka, przednia
17		Zespół napędu
18	0509 218	Śruba (4)
19	0290 278	Pokrywa czołowa, zespół olejenia
20	0558 305A	Zespół sterowania kpl (poz. 36-42)
21	0509 218	Śruba (4)
22	9805 348	Śruba (4)
23	0509 636	Korek zaślepiający (2)
24	0558 298A	Blok farby
25	0290 205	Zespół popychacza zaworu
26	0508 553	Śruba (2)
27	9800 319	Śruba
28	0551 757	Przekształtnik
29	9822 624	Podkładka (2)
30	9800 607	Śruba (5)
31	54054	Podkładka
32	0290 221	Płytko drukowana
33	9800 340	Śruba
34	0290 231	Pokrywa dolna
35	0508 655	Wyłącznik bezpieczeństwa
36	0290 227	Pokrywa zespołu sterowania
37	0507 749A	Nakrętka z uszczelnieniem
38	0290 202	Śruba ustalająca
39	0290 218	Pokrętło regulatora ciśnienia
40	9850 936	Wyłącznik
41	0508 579	Potencjometr
42	0522 007	Zespół wyświetlacza LED

43	0551 705	Układ ssący
44	0508 239	Manometr
45	0509 218	Śruba (4)
46	0522 424	Filtr EMI, 20A
47	9800 340	Śruba mocująca (2)
48	0558 454	Pokrywa
	0522 052	Przewód (nie pokazany)
	0522 053	Przewód (nie pokazany)

Zespół napędu.

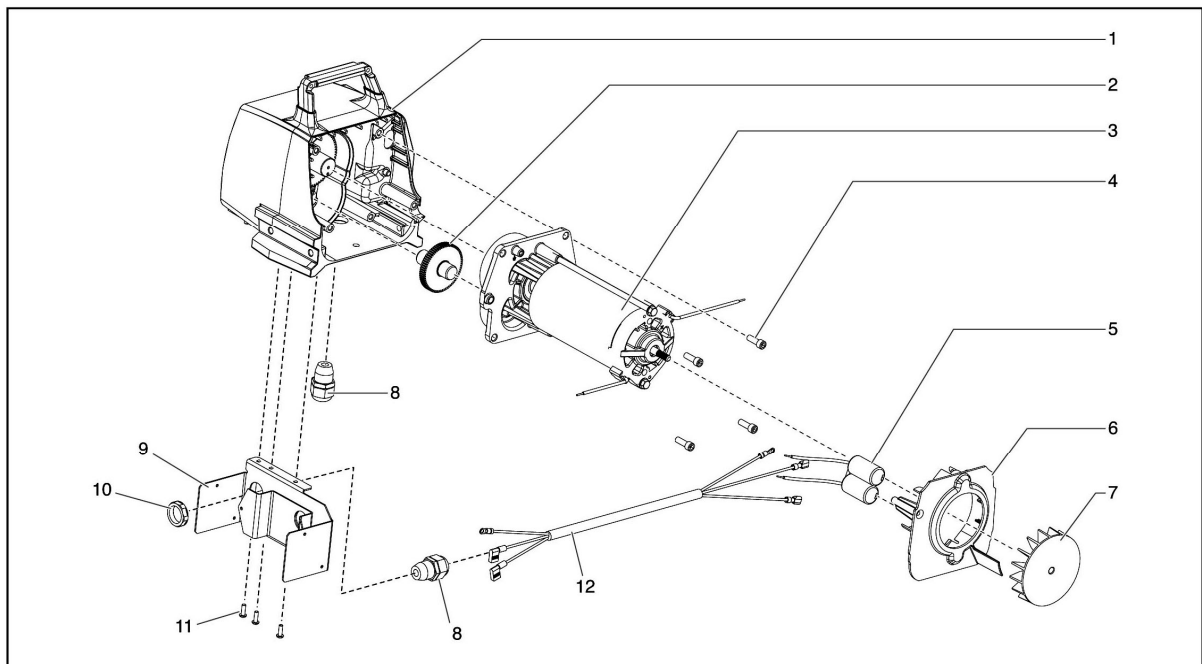

Poz.	Nr kat.	Opis
1	0524 637A	Zespół obudowy
2	0509 121	Koło zębate, 2 poziom
3	0558 375	Silnik
4	9800 319	Śruba (4)
5	0551 967	Kondensator
6	0290 217	Ścianka rozdzielająca
7	0512 340	Wentylator
8	0551 714	Ośłona przewodu (2)
9	0558 449	Mocowanie
10	0551 980	Nakrętka zabezpieczająca

11	0509 218	Śruba (3)
12	0558 476	Przewód łączący
		Taśma klejąca dwustronna (nie pokazana)
	0551 543	Łącznik przewodu (nie pokazany)

Zespół bloku farby.

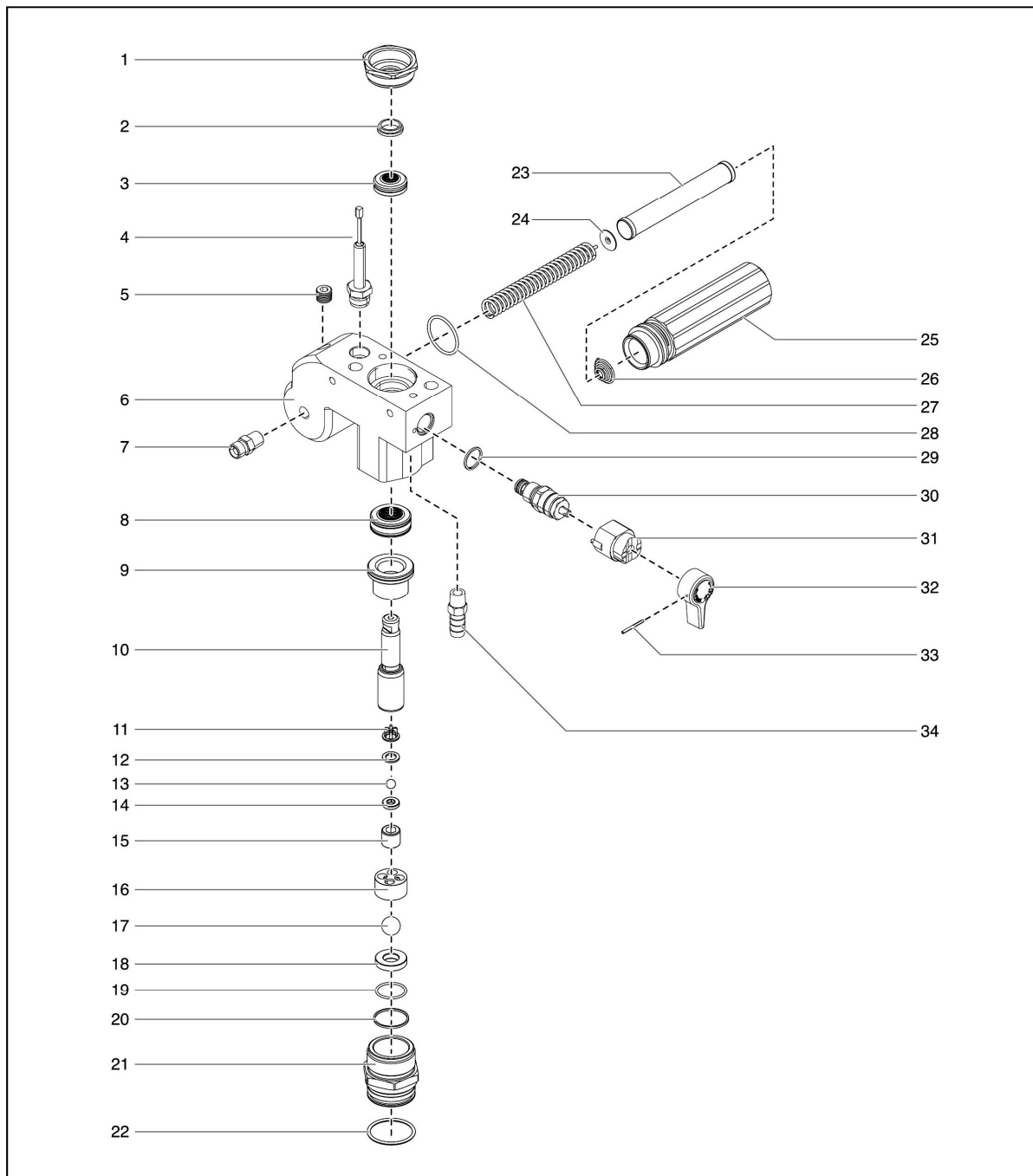

Poz.	Nr kat.	Opis
------	---------	------

1	0509 594	Nakrętka prowadząca
2	0509 584	Prowadnik tłoka
3	-	Uszczelniaacz górny
4	0551 756	Zespół przekształtnika
5	0507 517	Śruba blokująca
6	0290 209	Obudowa bloku farby
7	0509 873	Dwuzłączka
8	-	Uszczelniaacz dolny
9	0552 489	Tuleja
10	0290 277	Tłok
11	0551 262	Prowadnik górnej kuli zaworowej
12	0551 263	Pierścień uszczelniający
13	50164	Kula zaworu wylotowego
14	0551 620	Siedlisko zaworu wylotowego
15	13481	Obudowa zaworu wylotowego
16	0509 591	Prowadnik dolnej kuli zaworowej
17	0509 583	Kula zaworu wlotowego
18	0551 534	Siedlisko zaworu wlotowego
19	0509 582	O-ring, teflon
20	0509 581	Uszczelniaacz dolny
21	0290 216	Obudowa zaworu wlotowego
22	9871 160	O-ring
23	0508 748	Wkład filtra
24	0508 603	Podkładka łącząca
25	0508 601	Obudowa filtra
26	0508 602	Sprężyna talerzykowa
27	0508 749	Sprężyna łącząca
28	0508 604	O-ring
29	0507 745	Pierścień uszczelniający
30	0507 690	Zespół zaworu krążenia
31	0507 931	Podstawa wyłącznika
32	0508 744	Wyłącznik zaworu
33	5006 543	Sztyft mocujący
34	9885 612	Złączka węża powrotu
	0509 151	Zespół tłoka (poz. 10-15)

	0290 201	Zestaw naprawczy (poz. 2-3, 8, 11-14, 16-20)
	0507 254	Zawór odciążający z pokrętką (poz. 29-33)

Podstawa.

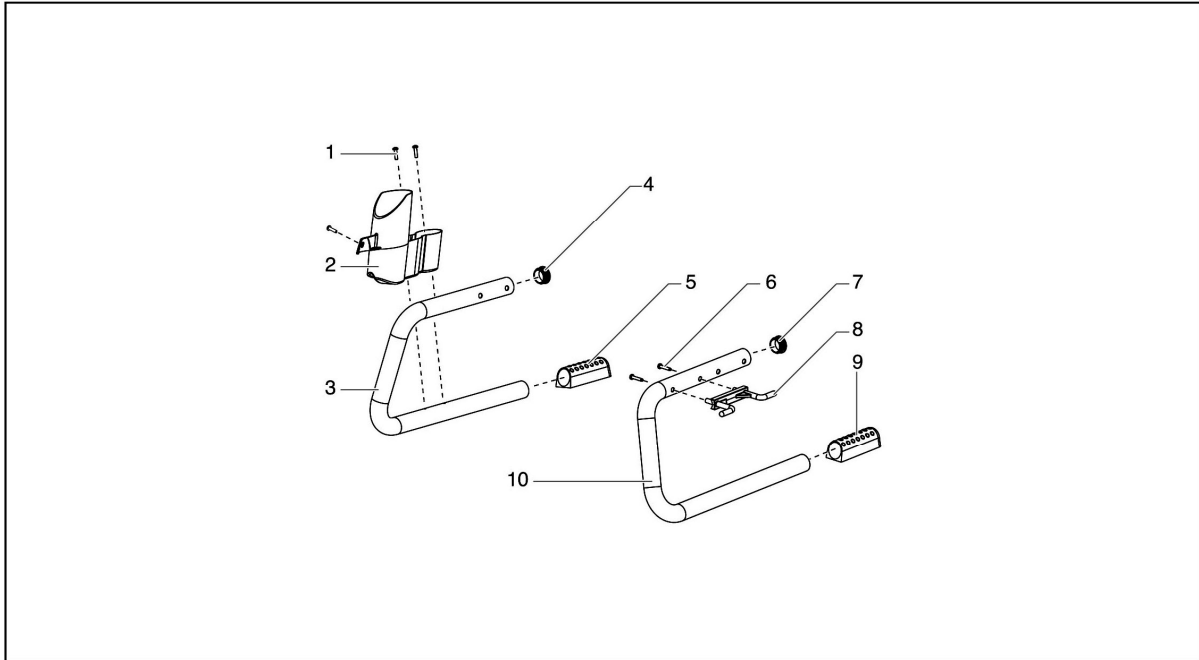

Poz.	Nr kat.	Opis
1	9805 367	Śruba (3)
2	0290 215	Zbiorniczek do czyszczenia
3	0290 211	Kabłąk prawy
4	0294 635	Korek zaślepiający
5	0290 214	Stopa
6	0508 660	Śruba (2)
7	0294 635	Korek zaślepiający
8	0290 219	Przewód zasilający
9	0290 214	Stopa
10	0290 210	Kabłąk lewy
	0290 203	Kabłąk lewy (poz.6-10)
	0290 204	Kabłąk prawy (poz.1-5)

Układ ssący.

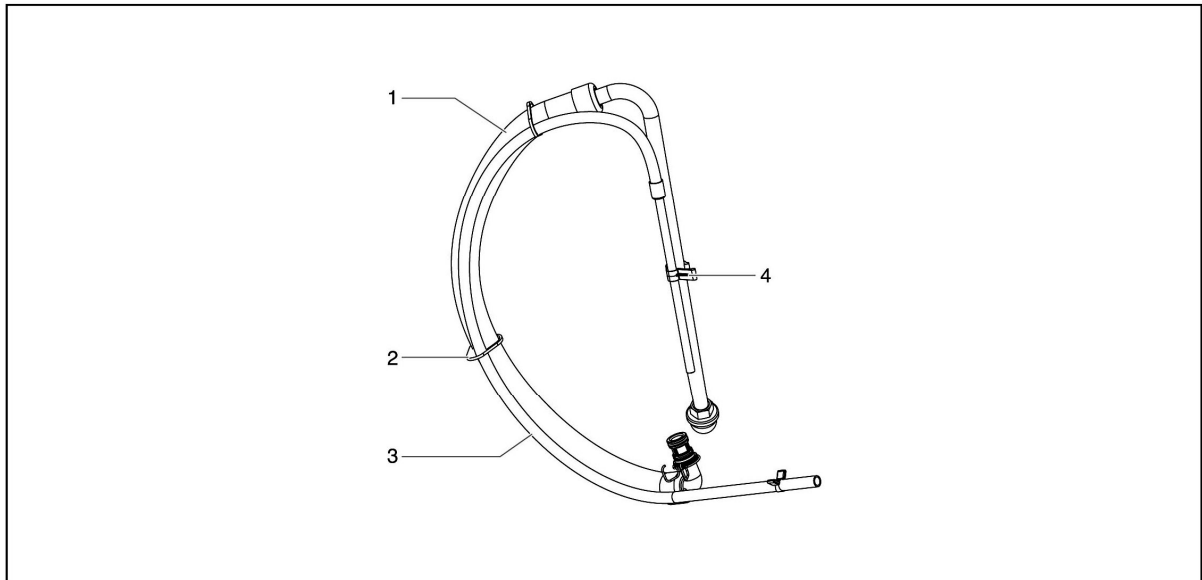

Poz.	Nr kat.	Opis
1	0551 706	Wąż ssący
2	9850 638	Opaska spinająca
3	0551 707	Wąż powrotu
4	0279 459	Klamra
	0551 705	Układ ssący (poz.1-4)

WSKAZÓWKI UTYLIZACJI.

Zgodnie z europejskimi przepisami 2002/96/EG dotyczącymi utylizacji urządzeń elektrycznych oraz państwowymi uregulowaniami w tym zakresie tego typu agregat musi podlegać recyklingowi i nie może być traktowany jak odpad.

Dlatego w przypadku konieczności utylizacji starego urządzenia należy je dostarczyć bezpośrednio do f-my WAGNER lub jej przedstawicielstwa.

Prosimy zwrócić się w takim przypadku bezpośrednio do f-my WAGNER lub jej przedstawicielstwa handlowego.

DEKLARACJA ZGODNOŚCI CE.

Niniejszym deklarujemy, że niżej wymienione urządzenie:

ProSpray PS 3.21

odpowiada następującym odnośnym uregulowaniom:

2004/108/EC, 2006/42/EC, 2006/95/EC

Normy związane, szczególnie:

EN-1953, EN 55014, EN 60335-1, EN 6100-3, EN 62233

Zastosowano narodowe specyfikacje techniczne a w szczególności:

AT, BE, CH, CZ, DE, DK, ES, FI, FR, GB, HU, IT, NL, NO, PL, PT, SE, SI, SK.

Data 26.02.2010

J.WAGNER GmbH

Otto-Lilienthal-Strasse 18

88677 Markdorf - Niemcy

Podpis nieczytelny

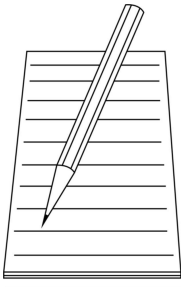

A series of horizontal lines for writing, starting from the top right of the notepad illustration and extending across the width of the page. There are 15 lines in total, providing a structured area for notes or answers.